

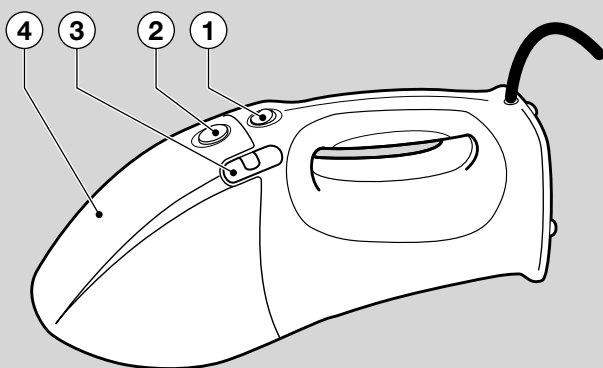

BLACK & DECKER®

www.blackanddecker.eu



English	5
Deutsch	10
Français	15
Italiano	20
Nederlands	25
Español	30
Português	35
Svenska	40
Norsk	45
Dansk	50
Suomi	55
Ελληνικά	60

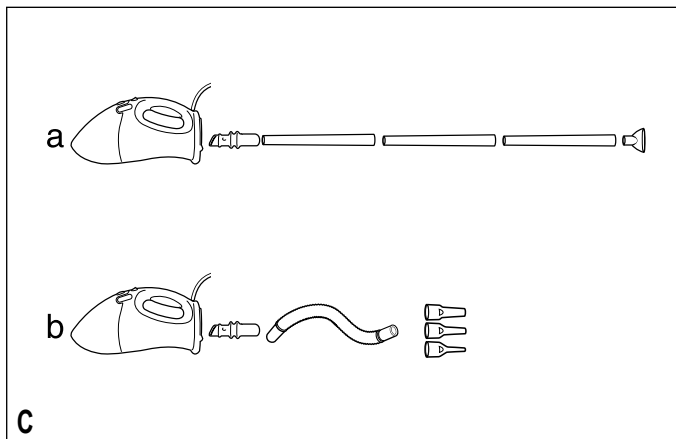
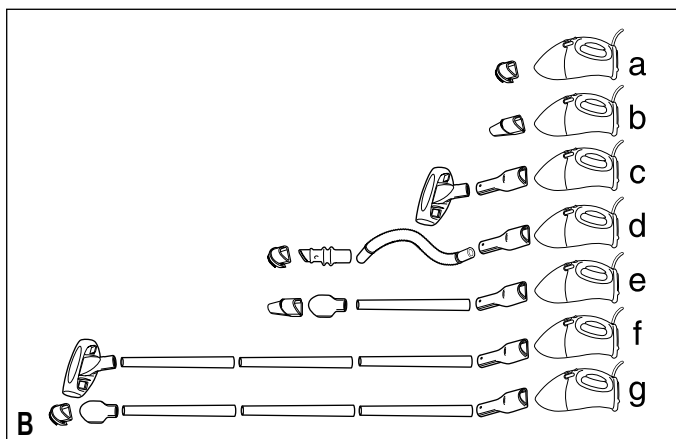
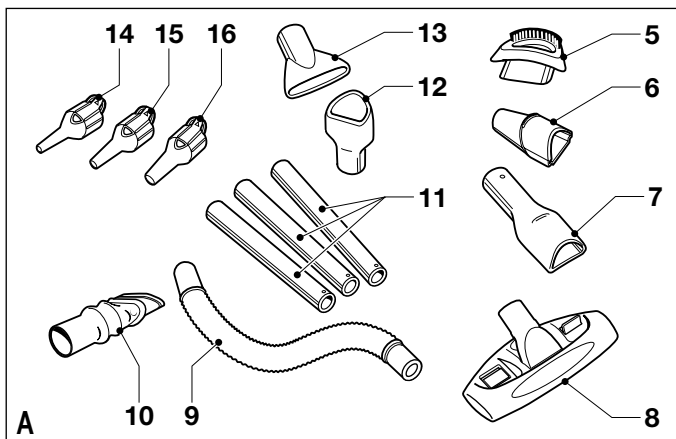

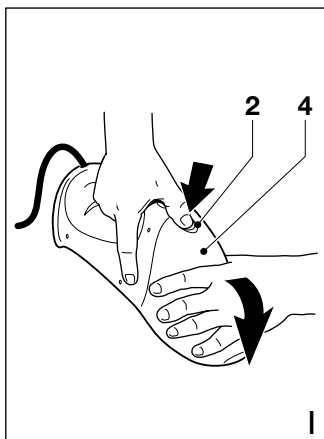
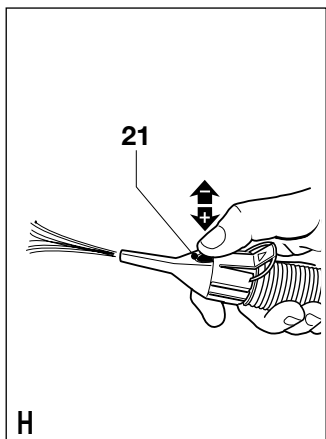
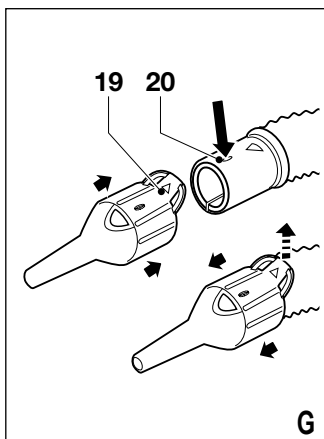
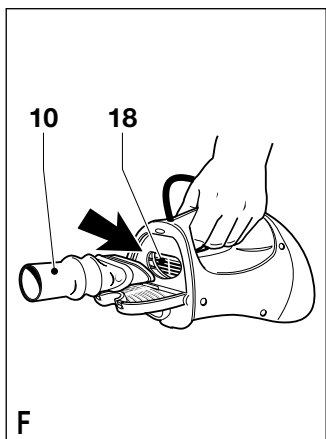
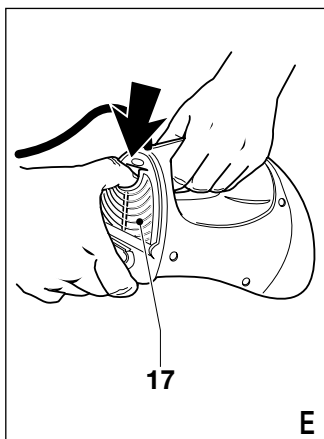
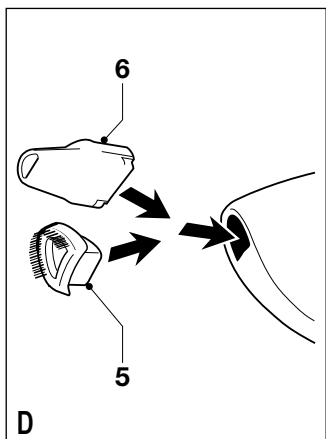

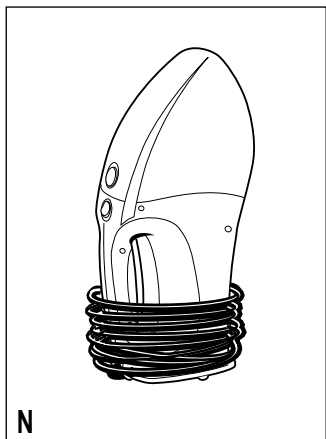
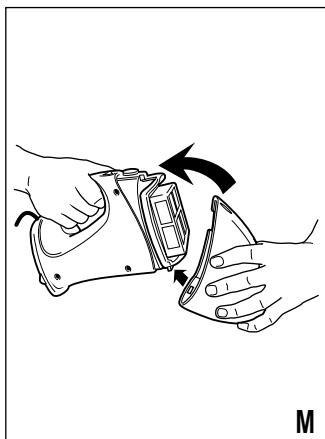
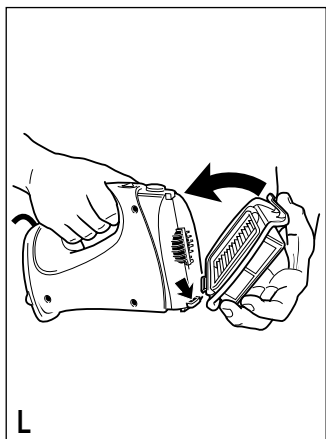
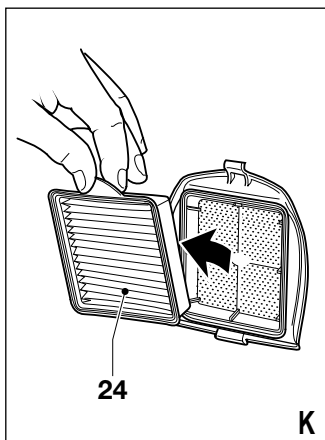
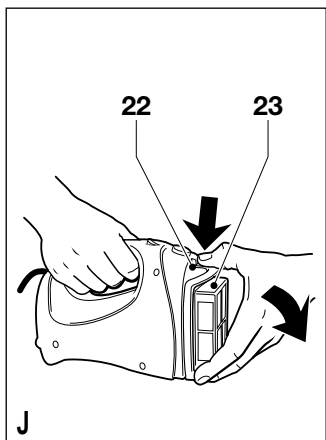

Intended use

Your Black & Decker Dustbuster® Mini Vac has been designed for light dry vacuum cleaning, as well as for light blowing and inflating purposes. This product is intended for household use only.

Safety instructions

- ◆ **Warning!** When using mains-powered appliances, basic safety precautions, including the following, should always be followed to reduce the risk of fire, electric shock, personal injury and material damage.
- ◆ Read all of this manual carefully before using the appliance.
- ◆ The intended use is described in this manual. The use of any accessory or attachment or the performance of any operation with this appliance other than those recommended in this instruction manual may present a risk of personal injury.
- ◆ Retain this manual for future reference.

Using your appliance

- ◆ Do not use the appliance to pick up liquids or any materials that could catch fire.
- ◆ Do not use the appliance to pick up sharp objects that could damage the filter or other parts.
- ◆ Do not use the appliance near water.
- ◆ Do not immerse the appliance in water.
- ◆ Keep the motor draught away from your eyes and face.
- ◆ Do not use the appliance without the dust bowl or filters in place.
- ◆ Do not use the appliance outdoors.
- ◆ Keep children and animals at a safe distance when using this appliance.
- ◆ Do not leave the appliance unattended while it is connected to the power supply.
- ◆ Never pull the power supply cord to disconnect the plug from the socket. Keep the cord away from heat, oil and sharp edges.
- ◆ When using the appliance for blowing or inflating purposes:
 - Wear eye protection.

- Keep the air intake free from obstructions to prevent the motor from overheating.
- Do not point the air outlet at yourself, bystanders or animals.
- Do not exceed the recommended pressure of the item to be inflated.

Safety of others

- ◆ This appliance is not intended for use by persons (including children) with reduced physical, sensory or mental capabilities, or lack of experience and knowledge, unless they have been given supervision or instruction concerning use of the appliance by a person responsible for their safety.
- ◆ Children should be supervised to ensure that they do not play with the appliance.

After use

- ◆ Unplug the appliance before cleaning.
- ◆ When not in use, the appliance should be stored in a dry place. Children should not have access to stored appliances.

Inspection and repairs

- ◆ Before use, check the appliance for damaged or defective parts. Check for breakage of parts, damage to switches and any other conditions that may affect its operation.
- ◆ Do not use the appliance if any part is damaged or defective.
- ◆ Have any damaged or defective parts repaired or replaced by an authorised repair agent.
- ◆ Regularly check the power supply cord for damage. If the supply cord is damaged, it must be replaced by the manufacturer or an authorised Black & Decker Service Centre in order to avoid a hazard.
- ◆ Never attempt to remove or replace any parts other than those specified in this manual.

Electrical safety



This tool is double insulated; therefore no earth wire is required. Always check that the power supply corresponds to the voltage on the rating plate.

- ◆ If the supply cord is damaged, it must be replaced by the manufacturer or an authorised Black & Decker Service Centre in order to avoid a hazard.
- ◆ Do not use the appliance to vacuum any electrical appliances while they are plugged in.

Features

1. On/off switch
2. Release button
3. Clogged filter indicator
4. Dust bowl

Fig. A

5. Brush tool
6. Crevice tool
7. Bowl adaptor
8. Floor head
9. Hose
10. Blow adaptor
11. Tubes
12. Tool adaptor
13. Blow diffuser
14. Small inflator adaptor
15. Medium inflator adaptor
16. Large inflator adaptor

Assembly

Warning! Make sure that the appliance is switched off and unplugged.

Fitting the accessories (fig. A - G)

Fitting the accessories for vacuuming

The accessories provided can be used in various combinations, depending on the task (fig. B):

- a. General vacuuming / dusting
- b. Vacuuming in confined spaces
- c. Vacuuming stairs
- d. Vacuuming upholstery
- e. Vacuuming in corners

- f. Vacuuming carpeted floors
- g. Vacuuming hard floors

The brush tool (5) and the crevice tool (6) are stored at the underside of the appliance. To fit an accessory, proceed as follows (fig. D):

- ◆ Take the accessories from the appliance.
- ◆ Insert the appropriate accessory into the front of the appliance.

Fitting the accessories for blowing and inflating

The accessories provided can be used in various combinations, depending on the task (fig. C):

- a. Blowing
- b. Inflating

To increase your working range, it is also possible to fit the tubes to the end of the hose.

To fit the accessories, proceed as follows (fig. E & F):

- ◆ Open the exhaust filter holder (17).
- ◆ Insert the blow adaptor (10) into the opening (18). Make sure it fits snug against the rear of the appliance.
- ◆ Insert the other accessories as shown.

For inflating purposes, fit an inflator adaptor to the hose (fig. G):

- ◆ Align the tab (19) on the adaptor with the hole (20) in the hose end.
- ◆ Push the adaptor on the hose until it clicks into place.
- ◆ To remove the adaptor, lift up the tab and pull the adaptor off the hose.

Use

Warning! Before connecting to the power supply, make sure that the appliance is switched off.

Switching on and off

- ◆ To switch the tool on, set the on/off switch (1) to position I.
- ◆ To switch the tool off, set the on/off switch to position O.

Warning! Make sure the accessories are securely attached before switching on. Keep a firm grip on the appliance, and especially the hose, when switching on and during use.

Using the inflator adaptors (fig. H)

- ◆ Choose the appropriate adaptor for the item to be inflated.
- ◆ During inflation, the airflow can be adjusted by covering the hole (21) with your thumb.
- ◆ Do not over-inflate or exceed the recommended pressure of the item to be inflated.

Warning! The hole in the inflator adaptor acts as a relief valve to prevent over-inflating. Do not permanently cover the hole.

Resetting the motor thermal safeguard

The motor of the appliance is fitted with a thermal safeguard. This device automatically switches the appliance off in case of overheating. If this occurs, proceed as follows:

- ◆ Switch the appliance off and remove the plug from the wall socket.
- ◆ Allow the unit to cool. When the unit has cooled down, check and clean the filters.
- ◆ Re-insert the plug in the wall socket and switch the appliance on.

Cleaning and maintenance

Warning! Regularly clean the filters.

Cleaning the dust bowl and filters (fig. E & I - M)

When the dirt bowl is full or the filters are clogged, a coloured indicator becomes visible in the looking glass (3). When this happens, check the appliance for clogs, empty the dirt bowl and clean the filters.

The filters are re-usable and should be cleaned regularly.

- ◆ Press the release button (2) and remove the dust bowl (4) (fig. I).
- ◆ Empty the dust bowl.
- ◆ Depress the latch (22) and remove the filter holder (23) (fig. J).

- ◆ Remove the filter (24) from the filter holder (fig. K).
- ◆ Brush any loose dust off the filter.
- ◆ Wash the filter in warm, soapy water. The bowl and the filter holder can also be washed if necessary. Do not immerse the appliance in water.
- ◆ Make sure the dust bowl, filter holder and filter are completely dry.
- ◆ Refit the filter and the filter holder (fig. L).
- ◆ Refit the dust bowl onto the appliance. Make sure the dust bowl clicks into place (fig. M).

Cleaning the exhaust filter (fig. E)

- ◆ Open the exhaust filter holder (17).
- ◆ Remove the filter from the filter holder.
- ◆ Wash and dry the filter as described above.
- ◆ Refit the filter and close the exhaust filter holder.

Warning! Never use the appliance without the filters. Optimum dust collection will only be achieved with clean filters and an empty dust bowl. If dust begins to fall back out of the appliance after switching it off, this indicates that the dust bowl is full and must be emptied.

Replacing the filters

The filters should be replaced every 6 to 9 months and whenever worn or damaged. Replacement filters are available from your Black & Decker dealer (cat. no. VHF70).

- ◆ Remove the old filters as described above.
- ◆ Fit the new filters as described above.

Storage (fig. N)

- ◆ Wrap the power supply cord around the appliance and clip the plug to the cord.
- ◆ Store the appliance in a dry location.

Protecting the environment



Separate collection.
This product must not be disposed of with normal household waste.

Should you find one day that your Black & Decker product needs replacement, or if it is of no further use to you, do not dispose of it with household waste. Make this product available for separate collection.



Separate collection of used products and packaging allows materials to be recycled and used again. Re-use of recycled materials helps prevent environmental pollution and reduces the demand for raw materials.

Local regulations may provide for separate collection of electrical products from the household, at municipal waste sites or by the retailer when you purchase a new product.

Black & Decker provides a facility for the collection and recycling of Black & Decker products once they have reached the end of their working life. To take advantage of this service please return your product to any authorised repair agent who will collect them on our behalf.

You can check the location of your nearest authorised repair agent by contacting your local Black & Decker office at the address indicated in this manual. Alternatively, a list of authorised Black & Decker repair agents and full details of our after-sales service and contacts are available on the Internet at: www.2helpU.com

EC declaration of conformity

VH780

Black & Decker declares that these products conform to:
98/37/EC, 89/336/EEC, 73/23/EEC,
EN 55014, EN 60335, EN 61000

L_{pA} (sound pressure) 66 dB(A)

L_{WA} (acoustic power) 79 dB(A)

Hand/arm weighted vibration 3.6 m/s²

The undersigned is responsible for compilation of the technical file and makes this declaration on behalf of Black & Decker.

Kevin Hewitt

Director of Consumer Engineering
Spennymoor, County Durham DL16 6JG,
United Kingdom
1-8-2008

Guarantee

Black & Decker is confident of the quality of its products and offers an outstanding guarantee. This guarantee statement is in addition to and in no way prejudices your statutory rights. The guarantee is valid within the territories of the Member States of the European Union and the European Free Trade Area.

If a Black & Decker product becomes defective due to faulty materials, workmanship or lack of conformity, within 24 months from the date of purchase, Black & Decker guarantees to replace defective parts, repair products subjected to fair wear and tear or replace such products to ensure minimum inconvenience to the customer unless:

- ◆ The product has been used for trade, professional or hire purposes;
- ◆ The product has been subjected to misuse or neglect;
- ◆ The product has sustained damage through foreign objects, substances or accidents;

- ◆ Repairs have been attempted by persons other than authorised repair agents or Black & Decker service staff.

To claim on the guarantee, you will need to submit proof of purchase to the seller or an authorised repair agent. You can check the location of your nearest authorised repair agent by contacting your local Black & Decker office at the address indicated in this manual.

Alternatively, a list of authorised Black & Decker repair agents and full details of our after-sales service and contacts are available on the Internet at:

www.2helpU.com

Please visit our website

www.blackanddecker.co.uk to register your new Black & Decker product and to be kept up to date on new products and special offers. Further information on the Black & Decker brand and our range of products is available at

www.blackanddecker.co.uk

Bestimmungsgemäße Verwendung

Ihr Black & Decker Dustbuster® mini vac wurde für leichte Trockenstaubsaugarbeiten sowie zum Blasen und Aufpumpen konstruiert. Dieses Gerät ist nicht für den gewerblichen Einsatz vorgesehen.

Sicherheitshinweise

- ◆ **Achtung!** Bei der Verwendung netzbetriebener Geräte sind zum Schutz vor Feuergefahr, elektrischen Schlägen sowie Körperverletzungen und Sachschäden grundlegende Sicherheitsmaßnahmen einschließlich der folgenden Vorschriften zu beachten.
- ◆ Lesen Sie diese Anleitung genau durch, bevor Sie das Gerät verwenden.
- ◆ Die bestimmungsgemäße Verwendung ist in dieser Bedienungsanleitung beschrieben. Das Verwenden anderer als der in dieser Anleitung empfohlenen Vorsatzgeräte und Zubehörteile oder die Ausführung von Arbeiten mit diesem Gerät, die nicht der bestimmungsgemäßen Verwendung entsprechen, kann zu Unfallgefahren führen.
- ◆ Bewahren Sie diese Anleitung auf.

Gebrauch des Gerätes

- ◆ Saugen Sie keine Flüssigkeiten und kein feuergefährliches Material mit dem Gerät auf.
- ◆ Verwenden Sie das Gerät nicht, um scharfe Gegenstände aufzusaugen, die den Filter oder andere Teile beschädigen können.
- ◆ Verwenden Sie das Gerät nicht in der Nähe von Wasser.
- ◆ Tauchen Sie das Gerät nicht in Wasser ein.
- ◆ Halten Sie den Saugstutzen von Augen und Gesicht fern.
- ◆ Verwenden Sie das Gerät nicht, wenn der Schmutzfangbehälter und die Filter nicht an ihren entsprechenden Plätzen angebracht sind.

- ◆ Verwenden Sie das Gerät nicht im Freien.
- ◆ Halten Sie Kinder und Tiere beim Gebrauch des Gerätes in einem sicheren Abstand.
- ◆ Lassen Sie das Gerät nicht unbeaufsichtigt, solange es mit dem Stromnetz verbunden ist.
- ◆ Benutzen Sie nicht das Kabel, um den Stecker aus der Steckdose zu ziehen. Schützen Sie das Kabel vor Hitze, Öl und scharfen Kanten.
- ◆ Wird das Gerät zum Blasen oder Aufpumpen verwendet:
 - Tragen Sie einen Augenschutz.
 - Den Lufteinlaß frei von Behinderungen halten, damit sich der Motor nicht überhitzt.
 - Den Luftauslaß nicht auf sich selbst, andere Personen oder Tiere richten.
 - Nicht den empfohlenen Druck des aufzupumpenden Gegenstandes überschreiten.

Sicherheit anderer Personen

- ◆ Dieses Gerät darf nicht von Personen (einschließlich Kindern) mit eingeschränkten körperlichen, sensorischen oder geistigen Fähigkeiten verwendet werden. Auch darf es nicht von Personen verwendet werden, die keine Erfahrung mit dem Gerät oder Kenntnis darüber haben, es sei denn, sie stehen beim Gebrauch unter der Aufsicht und Anleitung einer für deren Sicherheit verantwortlichen Person.
- ◆ Kinder müssen beaufsichtigt werden, um sicherzustellen, daß sie nicht mit dem Gerät spielen.

Nach der Verwendung

- ◆ Ziehen Sie vor der Reinigung des Geräts den Netzstecker.
- ◆ Das unbenutzte Gerät ist an einem trockenen Ort aufzubewahren. Kinder sollten keinen Zugang zu aufbewahrten Geräten haben.

Überprüfung und Reparaturen

- ◆ Überprüfen Sie das Gerät vor dem Gebrauch auf beschädigte oder defekte Teile. Prüfen Sie, ob Teile gebrochen, Schalter beschädigt oder andere Zustände eingetreten sind, die die Funktion des Gerätes beeinträchtigen.
- ◆ Benutzen Sie das Gerät nicht, wenn irgendein Teil defekt ist.
- ◆ Lassen Sie defekte Teile immer von einer unserer Kundendienstwerkstätten reparieren oder austauschen.
- ◆ Überprüfen Sie das Netzkabel regelmäßig auf Beschädigung. Falls das Netzkabel beschädigt ist, so ist es vom Hersteller oder einem autorisierten Black & Decker Service Center auszutauschen, um Gefahren vorzubeugen.
- ◆ Versuchen Sie nie, irgendwelche Teile zu entfernen oder auszutauschen, die nicht in dieser Anleitung beschrieben werden.

Elektrische Sicherheit



Dieses Gerät ist schutzisoliert, daher ist keine Erdleitung erforderlich. Überprüfen Sie immer, ob die Netzspannung der auf dem Typenschild des Elektrowerkzeuges angegebenen Spannung entspricht.

- ◆ Falls das Netzkabel beschädigt ist, so ist es vom Hersteller oder einem autorisierten Black & Decker Service Center auszutauschen, um Gefahren vorzubeugen.
- ◆ Verwenden Sie das Gerät nicht, um elektrische Geräte abzusaugen, solange diese noch mit dem Stromnetz verbunden sind.

Merkmale

1. Ein-/Aus-Schalter
2. Entriegelungsknopf
3. Filterverstopfungsanzeige
4. Schmutzfangbehälter

Abb. A

5. Bürstendüse
6. Fugendüse
7. Behälter-Adapter
8. Bodenkopf
9. Schlauch
10. Blas-Adapter
11. Rohre
12. Werkzeug-Adapter
13. Streudüse
14. Kleiner Aufblas-Adapter
15. Mittlerer Aufblas-Adapter
16. Großer Aufblas-Adapter

Montage

Achtung! Vergewissern Sie sich, daß das Gerät ausgeschaltet ist und der Netzstecker gezogen wurde.

Anbringen des Zubehörs (Abb. A - G)

Anbringen von Zubehör für Staubsaugarbeiten

Das mitgelieferte Zubehör kann je nach Aufgabe in verschiedenen Kombinationen verwendet werden (Abb. B):

- a. Allgemeine Staubsaugarbeiten/ Entstauben
- b. Staubsaugarbeiten an unzugänglichen Stellen
- c. Staubsaugen von Treppen
- d. Staubsaugen von Polstern
- e. Staubsaugen in Ecken
- f. Staubsaugen von Teppichböden
- g. Staubsaugen von Hartböden

Die Bürste (5) und die Fugendüse (6) werden in der Unterseite des Geräts verstaut. Um ein Zubehörteil anzubringen, gehen Sie folgendermaßen vor (Abb. D):

- ◆ Entfernen Sie das Zubehör vom Gerät.
- ◆ Stecken Sie das gewünschte Zubehörteil vorne in das Gerät.

Anbringen des Zubehörs zum Blasen und Aufpumpen

Das mitgelieferte Zubehör kann je nach Aufgabe in verschiedenen Kombinationen verwendet werden (Abb. C):

- a. Blasen
- b. Aufpumpen

Um das Einsatzgebiet zu vergrößern, können die Rohre auch am Schlauchende angebracht werden.

Um ein Zubehörteil anzubringen, gehen Sie folgendermaßen vor (Abb. E & F):

- ◆ Öffnen Sie den Auslaßfilterhalter (17).
- ◆ Setzen Sie den Blas-Adapter (10) in die Öffnung (18). Stellen Sie sicher, daß der Adapter bündig an der Hinterseite des Geräts anliegt.
- ◆ Setzen Sie die anderen Zubehörteile wie angegeben ein.

Zum Aufpumpen setzen Sie den Aufpump-Adapter auf den Schlauch (Abb. G):

- ◆ Richten Sie die Nase (19) am Adapter mit dem Loch (20) im Schlauchende aus.
- ◆ Schieben Sie den Adapter auf den Schlauch, bis er in seiner Lage einrastet.
- ◆ Um den Adapter zu entfernen, heben Sie die Nase an und ziehen Sie den Adapter vom Schlauch.

Gebrauch

Achtung! Vor dem Anschließen des Geräts an das Stromnetz stellen Sie sicher, daß das Gerät ausgeschaltet ist.

Ein- und Ausschalten

- ◆ Zum Einschalten des Geräts stellen Sie den Ein-/Aus-Schalter (1) in die Position I.
- ◆ Zum Ausschalten des Geräts stellen Sie den Ein-/Aus-Schalter in die Position O.

Achtung! Stellen Sie sicher, daß das Zubehör sicher angebracht ist, bevor Sie das Gerät einschalten. Halten Sie das Gerät beim Einschalten und beim Gebrauch sicher fest - besonders den Schlauch.

Verwendung der Aufpump-Adapter (Abb. H)

- ◆ Wählen Sie für den aufzupumpenden Gegenstand den entsprechenden Adapter.

- ◆ Während des Aufpumpens kann der Luftstrom durch Abdecken der Öffnung (21) mit dem Daumen geregelt werden.
- ◆ Nicht den empfohlenen Druck des aufzupumpenden Gegenstandes überschreiten.

Achtung! Die Öffnung im Aufpump-Adapter wirkt als Entlastungsventil, so daß ein zu starkes Aufpumpen vermieden wird. Die Öffnung nicht permanent abdecken.

Rückstellen des thermischen Motorschutzes

Der Motor des Geräts ist mit einem Überhitzungsschutz ausgestattet. Diese Vorrichtung schaltet das Gerät im Falle einer Überhitzung automatisch aus. Tritt dies ein, gehen Sie folgendermaßen vor:

- ◆ Schalten Sie das Gerät aus, und ziehen Sie den Stecker aus der Steckdose.
- ◆ Lassen Sie das Gerät abkühlen. Ist das Gerät abgekühlt, überprüfen und reinigen Sie die Filter.
- ◆ Stecken Sie den Stecker wieder in die Steckdose und schalten Sie das Gerät an.

Reinigung und Wartung

Achtung! Reinigen Sie regelmäßig die Filter.

Reinigung des Schmutzfangbehälters und der Filter (Abb. E & I - M)

Falls der Schmutzfangbehälter voll ist oder die Filter verstopft sind, so wird ein farbiger Anzeiger im Schauglas (3) sichtbar. Tritt dies ein, überprüfen Sie das Gerät auf Verstopfung, leeren Sie den Schmutzfangbehälter und reinigen Sie die Filter.

Die Filter sind wiederverwendbar und sollten regelmäßig gereinigt werden.

- ◆ Drücken Sie auf den Entriegelungsknopf (2) und entfernen Sie den Schmutzfangbehälter (4) (Abb. I).

- ◆ Leeren Sie den Schmutzfangbehälter.
- ◆ Drücken Sie auf die Verriegelung (22) und entfernen Sie den Filterhalter (23) (Abb. J).
- ◆ Entfernen Sie den Filter (24) vom Filterhalter (Abb. K).
- ◆ Bürsten Sie lockeren Staub vom Filter.
- ◆ Waschen Sie den Filter in warmem Seifenwasser. Gegebenenfalls kann der Schmutzfangbehälter und Filterhalter ebenfalls gewaschen werden. Tauchen Sie das Gerät nicht in Wasser ein.
- ◆ Stellen Sie sicher, daß Schmutzfangbehälter, Filterhalter und Filter vollkommen trocken sind.
- ◆ Entfernen Sie den Filter vom Filterhalter (Abb. L).
- ◆ Bringen Sie den Schmutzfangbehälter wieder am Gerät an. Stellen Sie sicher, daß der Schmutzfangbehälter richtig einrastet (Abb. M).

Reinigung des Auslaßfilters (Abb. E)

- ◆ Öffnen Sie den Auslaßfilterhalter (17).
- ◆ Entfernen Sie den Filter vom Filterhalter.
- ◆ Waschen und trocknen Sie den Filter wie oben beschrieben.
- ◆ Bringen Sie den Filter wieder an und schließen Sie den Auslaßfilterhalter.

Achtung! Verwenden Sie das Gerät nie ohne die Filter. Eine optimale Schmutzaufnahme kann nur bei sauberen Filtern und leerem Schmutzfangbehälter erzielt werden. Sobald der Staub nach dem Abschalten aus dem Gerät herausfällt, bedeutet dies, daß der Schmutzfangbehälter voll ist und geleert werden muß.

Erneuern der Filter

Die Filter sollten alle 6 bis 9 Monate sowie bei Verschleiß oder Beschädigung erneuert werden. Ersatzfilter erhalten Sie bei Ihrem Black & Decker Händler (Kat.-Nr. VHF70).

- ◆ Entfernen Sie die alten Filter wie oben beschrieben.
- ◆ Bringen Sie die neuen Filter wie oben beschrieben an.

Aufbewahrung (Abb. N)

- ◆ Wickeln Sie die Stromleitung um das Gerät herum und drücken Sie den Stecker auf die Leitung.
- ◆ Bewahren Sie das Gerät an einem trockenen Ort auf.

Umweltschutz



Getrennte Entsorgung. Dieses Produkt darf nicht über den normalen Hausmüll entsorgt werden.

Sollte Ihr Black & Decker Produkt eines Tages erneuert werden müssen, oder falls Sie es nicht weiter verwenden wollen, so darf es nicht über den Hausmüll entsorgt werden. Stellen Sie dieses Produkt zur getrennten Entsorgung bereit.



Durch die getrennte Entsorgung gebrauchter Produkte und Verpackungen können die Materialien recycelt und wiederverwertet werden. Die Wiederverwertung recycelter Materialien schont die Umwelt und verringert die Nachfrage nach Rohstoffen.

Die regionalen Bestimmungen schreiben unter Umständen die getrennte Entsorgung elektrischer Produkte aus dem Haushalt an Sammelstellen oder seitens des Händlers vor, bei dem Sie das neue Produkt erworben haben.

Black & Decker nimmt Ihre ausgedienten Black & Decker Geräte gern zurück und sorgt für eine umweltfreundliche Entsorgung und Wiederverwertung. Um diesen Dienst zu nutzen, schicken Sie bitte Ihr Produkt zu einer Vertragswerkstatt. Hier wird es dann auf unsere Kosten gesammelt.

Die Adresse der zuständigen Black & Decker Vertretung steht in diesem Handbuch, darüber läßt sich die nächstgelegene Vertragswerkstatt ermitteln. Außerdem ist eine Liste der Vertragswerkstätten und aller Kundendienststellen von Black & Decker sowie der zuständigen Ansprechpartner im Internet zu finden unter:

www.2helpU.com

EG-Konformitätserklärung

VH780

Black & Decker erklärt, daß diese Produkte folgende Konformität erfüllen: 98/37/EG, 89/336/EWG, 73/23/EWG, EN 55014, EN 60335, EN 61000

L_{pA} (Schalldruck) 66 dB(A)

L_{WA} (Schalleistung) 79 dB(A)

Gewichtete Hand-/Armvibrationen 3,6 m/s²

Der Unterzeichnete ist für die Zusammenstellung der technischen Datei verantwortlich und gibt diese Erklärung im Namen von Black & Decker ab.



Kevin Hewitt

Director of Consumer Engineering
Spennymoor, County Durham DL16 6JG,
Vereinigtes Königreich
1-8-2008

Garantie

Black & Decker vertraut auf die Qualität der eigenen Geräte und bietet dem Käufer eine außergewöhnliche Garantie. Diese Garantiezusage versteht sich unbeschadet der gesetzlichen Gewährleistungsansprüche und schränkt diese keinesfalls ein. Sie gilt in sämtlichen Mitgliedsstaaten der Europäischen Union und der Europäischen Freihandelszone EFTA.

Tritt innerhalb von 24 Monaten ab Kaufdatum an einem Gerät von Black & Decker ein auf Material- oder Verarbeitungsfehler zurückzuführender Mangel auf, garantiert Black & Decker den Austausch defekter Teile, die Reparatur von Geräten mit üblichem Verschleiß bzw. den Austausch eines mangelhaften Geräts, ohne den Kunden dabei mehr als unbedingt nötig in Anspruch zu nehmen, allerdings vorbehaltlich folgender Ausnahmen:

- ◆ wenn das Gerät gewerblich, beruflich oder im Verleihgeschäft benutzt wurde;
- ◆ wenn das Gerät mißbräuchlich verwendet oder mit mangelnder Sorgfalt behandelt wurde;
- ◆ wenn das Gerät durch irgendwelche Fremdeinwirkung beschädigt wurde;
- ◆ wenn ein unbefugter Reparaturversuch durch anderes Personal als das einer Vertragswerkstatt oder des Black & Decker-Kundendienstes unternommen wurde.

Zur Inanspruchnahme dieser Garantie ist dem Verkäufer bzw. der Vertragswerkstatt ein Kaufnachweis vorzulegen.

Der Kaufnachweis muß Kaufdatum und Gerätetyp bescheinigen. Die Adresse des zuständigen Büros von Black & Decker steht in dieser Anleitung, darüber läßt sich die nächstgelegene Vertragswerkstatt ermitteln. Außerdem ist eine Liste der Vertragswerkstätten und aller Kundendienststellen von Black & Decker sowie der zuständigen Ansprechpartner im Internet zu finden unter: **www.2helpU.com**

Bitte besuchen Sie unsere Webseite **www.blackanddecker.de**, um Ihr neues Black & Decker Produkt zu registrieren und über neue Produkte und Sonderangebote aktuell informiert zu werden. Weitere Informationen über die Marke Black & Decker und unsere Produkte finden Sie unter **www.blackanddecker.de**

Utilisation prévue

Votre Dustbuster® Mini Vac de Black & Decker est un aspirateur de déchets solides, ainsi qu'à des fins de soufflage et de gonflage modérés. Ce produit a été conçu uniquement pour une utilisation domestique.

Instructions de sécurité

- ◆ **Attention !** Lors de l'utilisation d'appareils électriques, observez les consignes de sécurité fondamentales, y compris celles qui suivent, afin de réduire les risques d'incendie, de décharges électriques, de blessures et de dommages matériels.
- ◆ Lisez et observez attentivement les instructions avant d'utiliser l'appareil.
- ◆ Le domaine d'utilisation de l'appareil est décrit dans le présent manuel. Une utilisation de l'appareil autre que celles prévues dans le présent manuel ou l'utilisation d'accessoires autres que ceux recommandés dans le présent manuel pourrait entraîner un risque de blessure.
- ◆ Conservez ce manuel à titre de référence.

Utilisation de l'appareil

- ◆ N'utilisez pas l'appareil pour aspirer des liquides ou des matières inflammables.
- ◆ N'utilisez pas l'appareil pour aspirer des objets coupants qui pourraient endommager le filtre ou d'autres pièces.
- ◆ N'utilisez pas l'appareil près de l'eau.
- ◆ N'immergez pas l'appareil dans l'eau.
- ◆ Éloignez le visage et les yeux du courant d'air provoqué par le moteur.
- ◆ N'utilisez pas l'appareil lorsque le réservoir à poussières ou le filtre ne sont pas en place.
- ◆ N'utilisez pas l'appareil à l'extérieur.
- ◆ Quand vous utilisez l'appareil, maintenez les enfants et les animaux à une distance de sécurité.
- ◆ Ne laissez pas l'appareil sans surveillance tant qu'il est branché à la source d'alimentation électrique.

- ◆ Ne tirez jamais sur le cordon d'alimentation pour débrancher la prise du secteur. Maintenez le cordon à l'écart de la chaleur, de l'huile et de rebords saillants.
- ◆ Lors de l'utilisation de l'appareil à des fins de soufflage ou de gonflage :
 - Portez des lunettes de sécurité.
 - Assurez-vous que rien n'obstrue la prise d'air afin d'éviter la surchauffe du moteur.
 - Ne dirigez pas la sortie d'air vers vous-même, d'autres personnes se trouvant près de vous ou des animaux.
 - Ne dépassez pas la pression recommandée de l'article à gonfler.

Sécurité des tierces personnes

- ◆ Cet appareil n'est pas destiné à être utilisé par des personnes (notamment des enfants) présentant des capacités physiques, sensorielles ou mentales limitées voire dépourvues de connaissance et d'expérience, sauf si elles sont supervisées ou ont reçu des instructions pour l'usage de l'appareil par une personne responsable de leur sécurité.
- ◆ Les enfants ne doivent pas jouer avec l'appareil.

Après emploi

- ◆ Débranchez l'appareil avant de le nettoyer.
- ◆ Rangez l'appareil dans un endroit sec. Ne laissez pas les enfants s'approcher des appareils, même quand ils sont rangés.

Vérifications et réparations

- ◆ Avant d'utiliser l'appareil, vérifiez qu'il n'est pas endommagé et qu'il n'y a pas de pièces défectueuses. Assurez-vous que les pièces et les boutons ne sont pas endommagés et recherchez tout autre facteur qui pourrait nuire à son fonctionnement.
- ◆ N'utilisez pas l'appareil si une pièce est endommagée ou défectueuse.
- ◆ Faites réparer ou remplacer toute pièce endommagée par un réparateur agréé.

- ◆ Vérifiez régulièrement le câble d'alimentation électrique pour vous assurer qu'il n'est pas endommagé. Si le câble d'alimentation est endommagé, il doit être remplacé par le fabricant ou par un centre de réparation agréé Black & Decker afin d'éviter tout accident.
- ◆ N'essayez jamais d'enlever ou de changer des pièces autres que celles spécifiées dans ce manuel.

Sécurité électrique



L'outil est doublement isolé ; par conséquent, aucun câble de masse n'est nécessaire. Vérifiez si le voltage mentionné sur la plaque signalétique de la machine correspond bien à la tension de secteur présente sur lieu.

- ◆ Si le câble d'alimentation est endommagé, il doit être remplacé par le fabricant ou par un centre de réparation agréé Black & Decker afin d'éviter tout accident.
- ◆ N'utilisez pas l'appareil pour aspirer des appareils électriques lorsque ceux-ci sont branchés.

Caractéristiques

1. Interrupteur marche/arrêt
2. Bouton de verrouillage
3. Indicateur de filtre encrassé
4. Réservoir à poussières

Fig. A

5. Brosse
6. Suceur plat
7. Adaptateur du réservoir
8. Tête d'aspiration
9. Tuyau
10. Embout de soufflage
11. Tubes
12. Adaptateur d'outils
13. Diffuseur pour le soufflage
14. Embout de gonflage de petite taille
15. Embout de gonflage de taille moyenne
16. Embout de gonflage de grande taille

Montage

Attention ! Assurez-vous que l'appareil est éteint et débranché.

Installation des accessoires (fig. A - G)

Mise en place des accessoires pour l'aspiration

Les accessoires fournis peuvent être utilisés selon diverses combinaisons, selon la tâche à effectuer (fig. B) :

- a. Dépoussiérage / Aspiration en général
- b. Aspiration dans des lieux confinés
- c. Aspiration d'escaliers
- d. Aspiration de tapisserie
- e. Aspiration dans les coins
- f. Aspiration de moquettes
- g. Aspiration de revêtements durs

La brosse (5) et l'embout prolongateur (6) sont rangés sur la face inférieure de l'appareil. Procédez comme suit pour la mise en place d'un accessoire (fig. D) :

- ◆ Retirez les accessoires de l'appareil.
- ◆ Insérez l'accessoire approprié à l'avant de l'appareil.

Mise en place des accessoires pour le soufflage et le gonflage

Les accessoires fournis peuvent être utilisés selon diverses combinaisons, selon la tâche à effectuer (fig. C) :

- a. Soufflage
- b. Gonflage

Pour augmenter votre rayon d'action, il est également possible d'enclencher les tubes sur l'extrémité du tuyau.

Procédez comme suit pour la mise en place des accessoires (fig. E & F) :

- ◆ Ouvrez le support du filtre de la sortie d'air (17).
- ◆ Enfoncez l'embout de soufflage (10) dans l'orifice (18). Assurez-vous qu'il est bien enclenché contre l'arrière de l'appareil.
- ◆ Ajoutez les autres accessoires comme indiqué.

Pour le gonflage, placez un embout de gonflage au bout du tuyau (fig. G) :

- ◆ Alignez la patte (19) située sur l'embout et l'orifice (20) qui se trouve à l'extrémité du tuyau.
- ◆ Poussez l'embout sur le tuyau jusqu'à ce qu'il s'enclenche.
- ◆ Pour retirer l'embout, soulevez la patte et séparez l'embout du tuyau en le tirant.

Utilisation

Attention ! Avant de brancher l'appareil à la source d'alimentation électrique, assurez-vous qu'il est éteint.

Démarrage et arrêt

- ◆ Pour démarrer l'outil, mettez l'interrupteur marche/arrêt (1) sur la position I.
- ◆ Pour éteindre l'outil, mettez l'interrupteur marche/arrêt sur la position O.

Attention ! Veillez à ce que les accessoires soient bien fixés avant la mise en marche. Maintenez fermement l'appareil, notamment le tuyau, lors de la mise en marche et pendant l'utilisation.

Utilisation des embouts de gonflage (fig. H)

- ◆ Choisissez l'embout approprié à l'article à gonfler.
- ◆ Lors du gonflage, le débit d'air peut être réglé en couvrant l'orifice (21) avec le pouce.
- ◆ Ne dépassez pas la pression recommandée de l'article à gonfler.

Attention ! L'orifice situé sur l'embout de gonflage sert de soupape de surpression pour éviter un gonflage excessif.

Ne couvrez pas cet orifice de manière permanente.

Réenclenchement de la protection thermique du moteur

Le moteur de l'appareil est équipé d'une protection thermique. Ce dispositif met automatiquement l'appareil hors tension en cas de surchauffe. Dans ce cas, procédez comme suit :

- ◆ Éteignez l'appareil et débranchez la prise du secteur.
- ◆ Patientez jusqu'à ce que l'élément ait refroidi. Lorsque l'élément est suffisamment froid, vérifiez et nettoyez les filtres.
- ◆ Rebranchez la prise au secteur et remettez l'appareil en marche.

Entretien et nettoyage

Attention ! Nettoyez régulièrement les filtres.

Nettoyage du réservoir à poussières et des filtres (fig. E & I - M)

Lorsque le réservoir à poussières est plein ou lorsque les filtres sont encrassés, un indicateur de couleur apparaît dans le miroir (3). Dans ce cas, vérifiez l'encrassement de l'appareil, videz le réservoir à poussières et nettoyez les filtres.

Les filtres sont réutilisables et doivent être nettoyés régulièrement.

- ◆ Appuyez sur le bouton de verrouillage (2) et retirez le réservoir à poussières (4) (fig. I).
- ◆ Videz le réservoir à poussières.
- ◆ Appuyez sur le loquet (22) et retirez le support du filtre (23) (fig. J).
- ◆ Retirez le filtre (24) de son support (fig. K).
- ◆ Enlevez les poussières détachables du filtre à l'aide d'une brosse.
- ◆ Lavez le filtre dans de l'eau tiède et savonneuse. Au besoin, vous pouvez aussi laver le support du filtre et le réservoir à poussières. N'immergez pas l'appareil dans l'eau.
- ◆ Assurez-vous que le réservoir à poussières, le filtre et son support sont complètement secs.
- ◆ Retirez le filtre de son support (fig. L).
- ◆ Remettez le réservoir à poussières sur l'appareil. Assurez-vous que le réservoir à poussières est bien enclenché (fig. M).

Nettoyage du filtre d'échappement (fig. E)

- ◆ Ouvrez le support du filtre de la sortie d'air (17).
- ◆ Retirez le filtre de son support.
- ◆ Lavez et faites sécher le filtre comme indiqué ci-dessus.
- ◆ Remettez le filtre en place et fermez le support du filtre de la sortie d'air.

Attention ! N'utilisez jamais l'appareil sans les filtres. Seuls des filtres propres et un réservoir à poussières vide peuvent procurer une aspiration optimale.

Le réservoir à poussières est plein et doit être vidé si de la poussière s'échappe de l'appareil lorsqu'il est éteint.

Remplacement des filtres

Les filtres doivent être remplacés tous les 6 à 9 mois et chaque fois qu'ils sont usés ou endommagés. Vous pouvez vous procurer des filtres de remplacement auprès des détaillants Black & Decker (réf. cat. VHF70).

- ◆ Retirez les filtres usagés comme indiqué ci-dessus.
- ◆ Installez les filtres neufs comme indiqué ci-dessus.

Stockage (fig. N)

- ◆ Enroulez le câble d'alimentation électrique autour de l'appareil et fixez la prise au câble à l'aide de l'attache.
- ◆ Rangez l'appareil dans un endroit sec.

Protection de l'environnement



Collecte séparée. Ce produit ne doit pas être jeté avec les déchets domestiques normaux.

Si vous décidez de remplacer ce produit Black & Decker, ou si vous n'en avez plus l'utilité, ne le jetez pas avec vos déchets domestiques. Rendez-le disponible pour une collecte séparée.



La collecte séparée des produits et emballages usés permet le recyclage des articles afin de les utiliser à nouveau.

Le fait d'utiliser à nouveau des produits recyclés permet d'éviter la pollution environnementale et de réduire la demande de matières premières.

Les réglementations locales peuvent permettre la collecte séparée des produits électriques du foyer, dans des déchetteries municipales ou auprès du revendeur vous ayant vendu votre nouveau produit.

Black & Decker fournit un dispositif permettant de collecter et de recycler les produits Black & Decker lorsqu'ils ont atteint la fin de leur cycle de vie. Pour pouvoir profiter de ce service, veuillez retourner votre produit à un réparateur agréé qui se chargera de le collecter pour nous.

Pour connaître l'adresse du réparateur agréé le plus proche de chez vous, contactez le bureau Black & Decker à l'adresse indiquée dans ce manuel. Vous pourrez aussi trouver une liste des réparateurs agréés de Black & Decker et de plus amples détails sur notre service après-vente sur le site Internet à l'adresse suivante : www.2helpU.com

Déclaration de conformité CE

VH780

Black & Decker déclare que ces produits sont conformes à :
98/37/CE, 89/336/CEE, 73/23/CEE,
EN 55014, EN 60335, EN 61000

L_{pA} (pression sonore) 66 dB(A)
 L_{WA} (puissance acoustique) 79 dB(A)
Poids de la vibration sur la main/bras
3,6 m/s²

Le soussigné est responsable de la compilation du fichier technique et effectue cette déclaration au nom de Black & Decker.



Kevin Hewitt

Directeur Ingénierie Client
Spennymoor, County Durham DL16 6JG,
Royaume Uni
1-8-2008

Garantie

Black & Decker est confiant dans la qualité de ses produits et vous offre une garantie très étendue. Ce certificat de garantie est un document supplémentaire et ne peut en aucun cas se substituer à vos droits légaux. La garantie est valable sur tout le territoire des Etats Membres de l'Union Européenne et de la Zone de Libre Echange Européenne.

Si un produit Black & Decker s'avère défectueux en raison de matériaux en mauvaises conditions, d'une erreur humaine, ou d'un manque de conformité dans les 24 mois suivant la date d'achat, Black & Decker garantit le remplacement des pièces défectueuses, la réparation des produits usés ou cassés ou remplace ces produits à la convenance du client, sauf dans les circonstances suivantes :

- ◆ Le produit a été utilisé dans un but commercial, professionnel, ou a été loué.
- ◆ Le produit a été mal utilisé ou avec négligence.

- ◆ Le produit a subi des dommages à cause d'objets étrangers, de substances ou à cause d'accidents.
- ◆ Des réparations ont été tentées par des techniciens ne faisant pas partie du service technique de Black & Decker.

Pour avoir recours à la garantie, il est nécessaire de fournir une preuve d'achat au vendeur ou à un réparateur agréé. Pour connaître l'adresse du réparateur agréé le plus proche de chez vous, contactez le bureau Black & Decker à l'adresse indiquée dans ce manuel. Vous pourrez aussi trouver une liste des réparateurs agréés de Black & Decker et de plus amples détails sur notre service après-vente sur le site Internet à l'adresse suivante : www.2helpU.com

Visitez notre site Web

www.blackanddecker.fr pour enregistrer votre nouveau produit Black & Decker et être informé des nouveaux produits et des offres spéciales. Pour plus d'informations concernant la marque Black & Decker et notre gamme de produits, consultez notre site www.blackanddecker.fr

Usò previsto

L'aspirapolvere portatile Dustbuster® Black & Decker è stato concepito per applicazioni leggere di aspirazione, soffiaggio e gonfiaggio a secco. Questo prodotto è destinato esclusivamente all'uso domestico.

Precauzioni di sicurezza

- ◆ **Attenzione!** Quando si utilizzano elettrodomestici, per ridurre il rischio di incendio, scosse elettriche, infortuni alle persone e danni alle cose è necessario seguire sempre delle precauzioni di sicurezza basilari, incluso le seguenti.
- ◆ Prima di adoperare l'apparecchio, leggere attentamente le istruzioni fornite nel presente manuale.
- ◆ L'utilizzo previsto è quello descritto in questo manuale. L'uso di accessori o attrezzature diversi o l'uso di questo elettrodomestico per scopi diversi da quelli indicati nel presente manuale d'uso comportano il rischio di infortuni.
- ◆ Conservare questo manuale di istruzioni per successive consultazioni.

Usò dell'apparecchio

- ◆ Non usare l'apparecchio per aspirare liquidi o materiali che potrebbero incendiarsi.
- ◆ Non usare l'elettrodomestico per aspirare oggetti affilati che potrebbero danneggiare il filtro o altri componenti.
- ◆ Non utilizzare l'apparecchio in prossimità dell'acqua.
- ◆ Non immergere l'apparecchio in acqua.
- ◆ Mantenere il tiraggio del motore lontano dagli occhi e dal viso.
- ◆ Non azionare l'elettrodomestico se non sono installati il contenitore di raccolta della polvere o i filtri.
- ◆ Evitare di utilizzare l'elettrodomestico in ambienti esterni.
- ◆ Quando si usa l'elettrodomestico, bambini e animali devono restare a distanza di sicurezza.
- ◆ Non lasciare incustodito l'elettrodomestico se è collegato all'alimentazione.

- ◆ Non tirare mai il cavo di alimentazione per disinserire la spina dalla presa. Mantenere il cavo lontano da fonti di calore, olio e spigoli taglienti.
- ◆ Quando l'elettrodomestico viene adoperato per soffiare o gonfiare:
 - Indossare occhiali protettivi.
 - Per evitare il surriscaldamento del motore controllare che la presa dell'aria non sia mai ostruita.
 - Non puntare l'uscita dell'aria verso se stessi, terzi o animali.
 - Non superare la pressione suggerita per l'oggetto da gonfiare.

Sicurezza altrui

- ◆ Questo elettrodomestico non è destinato ad essere utilizzato da persone (bambini inclusi) con ridotte capacità fisiche, sensoriali o mentali, senza esperienza o non in possesso delle dovute conoscenze, senza la supervisione o l'addestramento da parte di una persona responsabile per la loro sicurezza.
- ◆ Controllare i bambini per evitare che giochino con l'elettrodomestico.

Dopo l'uso

- ◆ Scollegare l'elettrodomestico dalla presa elettrica prima di pulirlo.
- ◆ Quando non è in funzione, l'apparecchio deve essere conservato in un luogo asciutto. Inaccessibile ai bambini.

Ispezione e riparazioni

- ◆ Prima dell'uso, verificare che non vi siano componenti danneggiati o difettosi. Verificare anche che non vi siano parti rotte, che gli interruttori non siano danneggiati e che non vi sia nulla che comprometta il funzionamento.
- ◆ Non usare l'elettrodomestico se sono presenti elementi danneggiati o difettosi.
- ◆ Eventuali elementi difettosi o danneggiati devono essere sostituiti o riparati da un tecnico autorizzato.
- ◆ Verificare regolarmente che il cavo di alimentazione non sia danneggiato.

Se il cavo elettrico in dotazione risulta danneggiato, deve essere sostituito dal produttore o da un Centro di assistenza autorizzato Black & Decker, onde evitare rischi.

- ◆ Non tentare mai di smontare o sostituire componenti diversi da quelli indicati nel presente manuale.

Sicurezza elettrica



Il doppio isolamento di cui è provvisto l'elettrodomestico rende superfluo il filo di terra. Controllare sempre che l'alimentazione corrisponda alla tensione indicata sulla targhetta delle caratteristiche.

- ◆ Se il cavo elettrico in dotazione risulta danneggiato, deve essere sostituito dal produttore o da un Centro di assistenza autorizzato Black & Decker, onde evitare rischi.
- ◆ Non utilizzare l'elettrodomestico per aspirare la polvere da utensili elettrici mentre questi sono collegati all'alimentazione.

Funzioni

1. Interruttore acceso/spento
2. Tasto di sgancio
3. Indicatore di filtro ostruito
4. Contenitore di raccolta della polvere

Fig. A

5. Spazzola
6. Bocchetta a lancia
7. Adattatore per il contenitore
8. Spazzola per pavimenti
9. Flessibile
10. Adattatore per soffiaggio
11. Tubi
12. Adattatore per accessori
13. Diffusore per soffiaggio
14. Adattatore piccolo per gonfiaggio
15. Adattatore medio per gonfiaggio
16. Adattatore grande per gonfiaggio

Montaggio

Attenzione! Verificare che l'apparecchio sia spento e che la spina sia estratta dalla presa.

Montaggio degli accessori (fig. A - G)

Installazione degli accessori per la pulizia mediante aspirazione

Gli accessori in dotazione possono essere utilizzati in diverse combinazioni, in base alle attività (fig. B):

- a. Operazioni generali di pulizia / aspirazione di polvere
- b. Aspirazione in spazi confinati
- c. Aspirazione per pulizia scale
- d. Aspirazione per pulizia rivestimenti interni
- e. Aspirazione per pulizia angoli
- f. Aspirazione per tappeti/moquette
- g. Aspirazione per pavimenti con rivestimenti duri

La spazzola (5) e la bocchetta a lancia (6) possono essere riposti sul lato inferiore dell'apparecchio. Per montare un accessorio, procedere come segue (fig. D):

- ◆ Prendere gli accessori dall'apparecchio.
- ◆ Inserire l'accessorio del caso nella parte anteriore dell'elettrodomestico.

Installazione degli accessori per il soffiaggio e il gonfiaggio

Gli accessori in dotazione possono essere utilizzati in diverse combinazioni, in base alle attività (fig. C):

- a. Soffiaggio
- b. Gonfiaggio

Per ampliare la gamma delle applicazioni, è possibile anche montare i tubi all'estremità del flessibile.

Per montare gli accessori, procedere come segue (figg. E & F):

- ◆ Aprire il portafiltro di scarico (17).
- ◆ Inserire nella fenditura (18) l'adattatore di soffiaggio (10). Controllare che l'adattatore sia bloccato saldamente contro il lato posteriore dell'apparecchio.
- ◆ Inserire gli altri accessori come illustrato.

Per applicazioni di gonfiaggio, inserire nel flessibile un adattatore per il gonfiaggio (fig. G):

- ◆ Allineare il dentino (19) dell'adattatore con il foro (20) ricavato nell'estremità del flessibile.
- ◆ Spingere l'adattatore sul flessibile fino a che non si inserisce con uno scatto.
- ◆ Per togliere l'adattatore, sollevate il dentino ed estrarre l'adattatore dal flessibile.

Uso

Attenzione! Prima di collegare l'elettrodomestico all'alimentazione, controllare che sia spento.

Avviamento e spegnimento

- ◆ Per avviare l'utensile, posizionate l'interruttore (1) sulla posizione I.
- ◆ Per spegnere l'utensile posizionate l'interruttore sulla posizione O.

Attenzione! Prima di inserire l'alimentazione, verificare che gli accessori siano installati saldamente. In fase di accensione e durante l'uso, impugnare saldamente l'elettrodomestico, soprattutto il flessibile.

Uso degli adattatori per il gonfiaggio (fig. H)

- ◆ Scegliere l'adattatore indicato per l'oggetto da gonfiare.
- ◆ Durante il gonfiaggio, il flusso d'aria può essere regolato coprendo il foro (21) con il pollice.
- ◆ Non gonfiare eccessivamente e non superare la pressione suggerita per l'oggetto da gonfiare.

Attenzione! Il foro nell'adattatore di gonfiaggio funziona da valvola di sfogo per impedire un gonfiaggio eccessivo. Non coprire il foro in modo permanente.

Ripristino della protezione termica del motore

Il motore dell'elettrodomestico è munito di protezione termica. Questo dispositivo spegne automaticamente l'elettrodomestico se si surriscalda. In questo caso, procedere come segue:

- ◆ Spegnerne l'elettrodomestico ed estrarre la spina dalla presa a muro.
- ◆ Attendere che l'unità si raffreddi. Quando è fredda, controllare e pulire i filtri.
- ◆ Reinserrire la spina nella presa e accendere l'elettrodomestico.

Pulizia e manutenzione

Attenzione! Pulire regolarmente i filtri.

Pulizia del contenitore di raccolta della polvere e dei filtri (fig. E & I - M)

Quando il contenitore della polvere è pieno o i filtri sono ostruiti, nel vetro spia (3) diventa visibile un indicatore colorato. In questo caso, controllare l'apparecchio per rilevare eventuali ostruzioni, svuotare il contenitore della polvere e pulire i filtri.

I filtri sono riutilizzabili e devono essere puliti regolarmente.

- ◆ Premere il pulsante di sgancio (2) ed estrarre il contenitore di raccolta della polvere (4) (fig. I).
- ◆ Svuotare il contenitore della polvere.
- ◆ Premere il fermo (22) ed estrarre il portafiltro (23) (fig. J).
- ◆ Togliere il filtro (24) dal portafiltro (fig. K).
- ◆ Spazzolare via eventuali granelli di polvere rimasti sul filtro.
- ◆ Lavare il filtro in acqua calda e sapone. All'occorrenza è possibile lavare anche il contenitore di raccolta della polvere e il portafiltro. Non immergere l'apparecchio in acqua.
- ◆ Assicurarsi che il contenitore di raccolta della polvere, il portafiltro e il filtro siano perfettamente asciutti.
- ◆ Togliere il filtro dal portafiltro (fig. L).
- ◆ Reinserrire il contenitore di raccolta nell'apparecchio. Assicurarsi che il contenitore di raccolta si inserisca a scatto nell'apposita sede (fig. M).

Pulizia del filtro di scarico (fig. E)

- ◆ Aprire il portafiltro di scarico (17).
- ◆ Togliere il filtro dal portafiltro.
- ◆ Lavare e asciugare il filtro, come descritto sopra.

- ◆ Reinstallare il filtro e il portafiltro di scarico.

Attenzione! Non usare mai l'apparecchio senza i filtri. Un'aspirazione ottimale della polvere si ottiene solo se i filtri sono puliti e il contenitore di raccolta è vuoto.

Se dall'aspirapolvere spento comincia a fuoriuscire polvere significa che il contenitore della polvere è pieno e deve essere svuotato.

Sostituzione dei filtri

I filtri devono essere sostituiti ogni 6-9 mesi e ogniqualvolta sono usurati o danneggiati. I filtri di ricambio sono disponibili presso il concessionario locale Black & Decker (num. cat. VHF70).

- ◆ Smontare i filtri come descritto sopra.
- ◆ Montare i nuovi filtri come descritto sopra.

Stoccaggio (fig. N)

- ◆ Avvolgere il cavo di alimentazione attorno all'apparecchio e fermare la spina nel cavo.
- ◆ Riporre l'elettrodomestico in un luogo asciutto.

Protezione dell'ambiente



Raccolta differenziata. Questo prodotto non deve essere smaltito con i normali rifiuti domestici.

Nel caso in cui si decida di sostituire l'apparecchio oppure di disfarsene in quanto non più necessario, non dovrà essere smaltito con i normali rifiuti domestici. Smaltire il prodotto tramite raccolta differenziata.



La raccolta differenziata di prodotti e imballaggi usati, consente il riciclaggio e il riutilizzo dei materiali. Riutilizzare i materiali riciclati aiuta a prevenire l'inquinamento ambientale e riduce la richiesta di materie prime.

In base alle normative locali, i servizi per la raccolta differenziata di elettrodomestici possono essere disponibili presso i punti di raccolta municipali o presso il rivenditore, al momento dell'acquisto di un nuovo prodotto.

Black & Decker offre ai suoi clienti un servizio per la raccolta differenziata e la possibilità di riciclare i prodotti Black & Decker che hanno esaurito la loro durata in servizio. Per usufruire del servizio, è sufficiente restituire il prodotto a qualsiasi tecnico autorizzato, incaricato della raccolta per conto dell'azienda.

Per individuare il tecnico autorizzato più vicino, rivolgersi alla sede Black & Decker locale, presso il recapito indicato nel presente manuale. Altrimenti un elenco completo di tutti i tecnici autorizzati Black & Decker e i dettagli completi sui contatti e i servizi post-vendita sono disponibili sul sito Internet:

www.2helpU.com

Dichiarazione europea di conformità del macchinario

VH780

Black & Decker dichiara che i presenti prodotti sono conformi a:
98/37/CE, 89/336/CEE, 73/23/CEE,
EN 55014, EN 60335, EN 61000

L_{pA} (pressione sonora) 66 dB(A)

L_{WA} (potenza acustica) 79 dB(A)

Vibrazione misurata su braccio /
mano 3,6 m/s²

Il sottoscritto è responsabile della compilazione del file tecnico e rilascia la presente dichiarazione per conto di Black & Decker.

Kevin Hewitt

Direttore tecnico prodotti di consumo
Spennymoor, County Durham DL16 6JG,
Regno Unito

1-8-2008

Garanzia

Certa della qualità dei suoi prodotti, Black & Decker offre una garanzia eccezionale. Il presente certificato di garanzia è complementare ai diritti statutari e non li pregiudica in alcun modo. La garanzia è valida entro il territorio degli Stati membri dell'Unione Europea e dell'EFTA (European Free Trade Area).

Se un prodotto Black & Decker risulta difettoso per qualità del materiale, della costruzione o per mancata conformità entro 24 mesi dalla data di acquisto, Black & Decker garantisce la sostituzione delle parti difettose, provvede alla riparazione dei prodotti se ragionevolmente usurati oppure alla loro sostituzione, in modo da ridurre al minimo il disagio del cliente a meno che:

- ◆ Il prodotto non sia stato destinato ad usi commerciali, professionali o al noleggino;
- ◆ Il prodotto non sia stato usato in modo improprio o scorretto;
- ◆ Il prodotto non abbia subito danni causati da oggetti o sostanze estranee oppure incidenti;
- ◆ Il prodotto non abbia subito tentativi di riparazione non effettuati da tecnici autorizzati né dall'assistenza Black & Decker.

Per attivare la garanzia è necessario esibire la prova comprovante l'acquisto al venditore o al tecnico autorizzato.

Per individuare il tecnico autorizzato più vicino, rivolgersi alla sede Black & Decker locale, presso il recapito indicato nel presente manuale. Altrimenti un elenco completo di tutti i tecnici autorizzati Black & Decker e i dettagli completi sui contatti e i servizi post-vendita sono disponibili su Internet presso:

www.2helpU.com

I clienti che desiderano registrare il nuovo prodotto Black & Decker e ricevere gli aggiornamenti sui nuovi prodotti e le offerte speciali, sono invitati a visitare il sito Web (**www.blackanddecker.it**).

Ulteriori informazioni sul marchio e la gamma di prodotti Black & Decker sono disponibili all'indirizzo **www.blackanddecker.it**

Gebruik volgens bestemming

Uw Black & Decker Dustbuster® mini vac is bedoeld voor licht droog stofzuigwerk en voor lichte blaas- en opblaastoepassingen. Dit product is uitsluitend bedoeld voor huishoudelijk gebruik.

Veiligheidsvoorschriften

- ◆ **Waarschuwing!** Bij het gebruik van elektrische apparaten dienen ter bescherming tegen brandgevaar, elektrische schok, letsel en materiële schade altijd gepaste veiligheidsmaatregelen in acht te worden genomen, waaronder de volgende veiligheidsvoorschriften.
- ◆ Lees de gehele gebruiksaanwijzing aandachtig door voordat u het apparaat gaat gebruiken.
- ◆ Het bedoelde gebruik wordt in deze handleiding beschreven. Gebruik ter voorkoming van lichamelijk letsel uitsluitend de in deze gebruiksaanwijzing aanbevolen accessoires en hulpstukken. Gebruik het apparaat uitsluitend waarvoor het bedoeld is.
- ◆ Bewaar deze instructies zorgvuldig.

Gebruik van het apparaat

- ◆ Gebruik het apparaat niet om vloeistoffen of brandbare materialen op te zuigen.
- ◆ Gebruik het apparaat niet om scherpe voorwerpen op te zuigen die het filter of andere onderdelen zouden kunnen beschadigen.
- ◆ Gebruik het apparaat niet in de buurt van water.
- ◆ Dompel het apparaat niet in water onder.
- ◆ Zorg dat de luchtstroom van de motor niet in uw ogen en gezicht blaast.
- ◆ Gebruik het apparaat niet zonder de neus of de filters.
- ◆ Gebruik het apparaat niet buiten.
- ◆ Houd kinderen en dieren op een veilige afstand als u het apparaat gebruikt.
- ◆ Laat het apparaat niet zonder toezicht achter terwijl het is aangesloten op het stopcontact.

- ◆ Trek de stekker niet aan het elektriciteits snoer uit het stopcontact. Houd het snoer uit de buurt van warmtebronnen, olie en scherpe randen.
- ◆ Bij gebruik van het apparaat voor blaas- of opblaastoepassingen:
 - Draag oogbescherming.
 - Houd de luchtinlaat vrij van obstructies om te voorkomen dat de motor oververhit raakt.
 - Richt de luchtuitlaat niet op uzelf, omstanders of dieren.
 - Overschrijd de aanbevolen druk van het op te blazen voorwerp niet.

Veiligheid van anderen

- ◆ Dit apparaat is niet bedoeld voor gebruik door personen (inclusief kinderen) met beperkt lichamelijk, zintuigelijk of geestelijk vermogen, of gebrek aan ervaring en kennis, tenzij ze de supervisie of instructie is gegeven omtrent het gebruik van het apparaat door een persoon die verantwoordelijk is voor hun veiligheid.
- ◆ Houd toezicht op kinderen om te voorkomen dat zij met het apparaat gaan spelen.

Na gebruik

- ◆ Haal de stekker uit het stopcontact voordat u het apparaat gaat schoonmaken.
- ◆ Indien niet in gebruik moet het apparaat op een droge plaats worden opgeborgen. Kinderen mogen geen toegang hebben tot opgeborgen apparaten.

Inspectie en reparatie

- ◆ Controleer het apparaat voor gebruik op beschadigde of defecte onderdelen. Controleer op kapotte onderdelen, beschadigingen aan schakelaars en enige andere zaken die de werking nadelig kunnen beïnvloeden.
- ◆ Gebruik het apparaat niet als een onderdeel beschadigd of defect is.

- ◆ Defecte onderdelen dienen door een erkend servicecentrum te worden gerepareerd of vervangen.
- ◆ Controleer regelmatig het snoer op beschadigingen. Laat een beschadigd netsnoer vervangen door de fabrikant of een erkend Black & Decker Servicecentrum om gevaren te voorkomen.
- ◆ Probeer nooit om enig onderdeel anders dan in deze handleiding beschreven te verwijderen of te vervangen.

Elektrische veiligheid



Deze machine is dubbel geïsoleerd; een aardaansluiting is daarom niet noodzakelijk. Controleer altijd of uw netspanning overeenkomt met de waarde op het typeplaatje.

- ◆ Indien het netsnoer is beschadigd, dient het ter voorkoming van gevaren te worden vervangen door de fabrikant of een erkend servicecentrum.
- ◆ Gebruik het apparaat niet voor het stofzuigen van elektrische apparaten terwijl deze zijn aangesloten op het stopcontact.

Onderdelen

1. Aan/uit-schakelaar
2. Ontgrendelknop
3. Indicator voor verstopt filter
4. Neus

Fig. A

5. Borstelzuigmondstuk
6. Spleetzuigmondstuk
7. Adapter voor neus
8. Vloerkop
9. Slang
10. Blaasadapter
11. Buizen
12. Gereedschapadapter
13. Blaasmond
14. Kleine opblaasadapter
15. Medium opblaasadapter
16. Grote opblaasadapter

Assemblage

Waarschuwing! Zorg dat het apparaat is uitgeschakeld en dat de stekker uit het stopcontact is gehaald.

Bevestigen van de accessoires (fig. A - G)

Bevestigen van de accessoires voor stofzuigen

De meegeleverde accessoires kunnen in verschillende combinaties worden gebruikt, afhankelijk van de toepassing (fig. B):

- a. Algemene stofzuigwerkzaamheden
- b. Stofzuigen in nauwe ruimtes
- c. Stofzuigen van trappen
- d. Stofzuigen van bekleding
- e. Stofzuigen in hoeken
- f. Stofzuigen van vloerbedekking
- g. Stofzuigen van harde vloeren

De borstelzuigmond (5) en de spleetzuigmond (6) zijn opgeborgen aan de onderkant van het apparaat. Ga als volgt te werk bij het plaatsen van een accessoire (fig. D):

- ◆ Haal de accessoires van het apparaat.
- ◆ Plaats het geschikte accessoire op de voorkant van het apparaat.

Bevestigen van de accessoires voor blazen en opblazen

De meegeleverde accessoires kunnen in verschillende combinaties worden gebruikt, afhankelijk van de toepassing (fig. C):

- a. Blazen
- b. Opblazen

Om uw werkbereik te vergroten, is het ook mogelijk om de buizen aan het eind van de slang te bevestigen.

Ga als volgt te werk bij het plaatsen van de accessoires (fig. E & F):

- ◆ Open de uitlaatfilterhouder (17).
- ◆ Steek de blaasadapter (10) in de opening (18). Zorg dat het strak aansluit op de achterkant van het apparaat.

- ◆ Plaats de andere accessoires zoals afgebeeld.

Voor opblaastoepassingen plaatst u een opblaasadapter op de slang (fig. G):

- ◆ Houd de lip (19) op de adapter in lijn met het gat (20) in het slangeinde.
- ◆ Duw de adapter op de slang totdat deze op zijn plaats klikt.
- ◆ Om de adapter te verwijderen, tilt u de lip op en trekt u de adapter van de slang.

Gebruik

Waarschuwing! Zorg vóór het aansluiten op het lichtnet dat het apparaat is uitgeschakeld.

Aan- en uitschakelen

- ◆ Om de machine aan te schakelen, zet u de aan/uit-schakelaar (1) in positie I.
- ◆ Om de machine uit te schakelen, zet u de aan/uit-schakelaar in positie O.

Waarschuwing! Zorg dat de accessoires goed zijn bevestigd voordat u het apparaat aanzet. Houd het apparaat, en in het bijzonder de slang, goed vast tijdens het inschakelen en tijdens het gebruik.

Gebruik van de opblaasadaptors (fig. H)

- ◆ Kies de geschikte adapter voor het op te blazen voorwerp.
- ◆ Tijdens het opblazen kunt u de luchtstroom regelen door het gat (21) met uw duim af te dekken.
- ◆ Blaas het voorwerp niet te veel op en overschrijd de aanbevolen druk niet.

Waarschuwing! Het gat in de opblaasadapter werkt als een veiligheidsventiel om te hard opblazen te voorkomen. Dek het gat niet permanent af.

Resetten van de thermische motorbeveiliging

De motor van het apparaat is voorzien van een thermische beveiliging. Deze voorziening schakelt het apparaat automatisch uit in geval van oververhitting. Indien dit gebeurt, gaat u als volgt te werk:

- ◆ Schakel de machine uit en verwijder de stekker uit het stopcontact.
- ◆ Laat het apparaat afkoelen. Wanneer het apparaat is afgekoeld, controleert u de filters en maakt u deze schoon.
- ◆ Steek de stekker weer in het stopcontact en schakel het apparaat in.

Reiniging en onderhoud

Waarschuwing! Reinig de filters regelmatig.

Reinigen van de neus en filters (fig. E & I - M)

Wanneer de neus vol is of de filters verstopt zijn, wordt een gekleurde indicator zichtbaar in het kijkglas (3). Wanneer dit gebeurt controleert u het apparaat op verstoppingen, maakt u de neus leeg en de filters schoon.

De filters zijn geschikt voor hergebruik en moeten regelmatig worden gereinigd.

- ◆ Druk op de ontgrendelknop (2) en verwijder de neus (4) (fig. I).
- ◆ Maak de neus leeg.
- ◆ Druk de vergrendeling (22) in en verwijder de filterhouder (23) (fig. J).
- ◆ Verwijder het filter (24) uit de filterhouder (fig. K).
- ◆ Borstel het losse stof van het filter.
- ◆ Spoel het filter uit in warm sop. De neus en de filterhouder kunnen ook worden afgewassen, indien noodzakelijk. Dompel het apparaat niet in water onder.
- ◆ Zorg dat de neus, de filterhouder en het filter goed droog zijn.
- ◆ Verwijder het filter uit de filterhouder (fig. L).
- ◆ Plaats de neus weer op het apparaat terug. Zorg dat de neus op de plaats klikt (fig. M).

Reinigen van het uitlaatfilter (fig. E)

- ◆ Open de uitlaatfilterhouder (17).
- ◆ Verwijder het filter uit de filterhouder.
- ◆ Was en droog het filter zoals hierboven beschreven.
- ◆ Plaats het filter terug en sluit de uitlaatfilterhouder.

Waarschuwing! Gebruik het apparaat nooit zonder de filters. Alleen met schone filters en een lege neus kan stof optimaal worden opgezogen. Als na het uitschakelen van het apparaat er weer stof uitvalt, betekent dit dat de neus vol is en moet worden geleegd.

Vervangen van de filters

De filters moeten iedere zes tot negen maanden worden vervangen, alsook wanneer ze versleten of beschadigd zijn. Vervangende filters zijn verkrijgbaar bij uw Black & Decker-dealer (cat. nr. VHF70).

- ◆ Verwijder de oude filters zoals hierboven beschreven.
- ◆ Monteer de nieuwe filters zoals hierboven beschreven.

Berging (fig. N)

- ◆ Wikkel het snoer om het apparaat en klem de stekker aan het snoer vast.
- ◆ Berg het apparaat op een droge plaats op.

Milieu



Gescheiden inzameling. Dit product mag niet met het gewone huishoudelijke afval worden weggegooid.

Wanneer uw oude Black & Deckerproduct aan vervanging toe is of het u niet langer van dienst kan zijn, gooi het dan niet bij het huishoudelijk afval. Zorg ervoor dat het product gescheiden kan worden ingezameld.



Door gebruikte producten en verpakkingen gescheiden in te zamelen, worden de materialen gerecycled en opnieuw gebruikt. Hergebruik van gerecyclede materialen voorkomt milieuvervuiling en vermindert de vraag naar grondstoffen.

Inzamelpunten voor gescheiden inzameling van elektrische huishoudproducten bij gemeentelijke vuilnisbergen of bij de verkoper waar u een nieuw product koopt, kunnen aan plaatselijke voorschriften gebonden zijn.

Black & Decker biedt de mogelijkheid tot inzamelen en recyclen van afgedankte Black & Decker producten. Om gebruik van deze service te maken, dient u het product aan een van onze servicecentra te sturen, die voor ons de inzameling verzorgen.

U kunt het adres van het dichtstbijzijnde servicecentrum opvragen via de adressen op de achterzijde van deze handleiding. U kunt ook een lijst van onze servicecentra en meer informatie m.b.t. onze klantenservice vinden op het volgende Internet-adres:

www.2helpU.com

EG-conformiteitsverklaring

VH780

Black & Decker verklaart dat deze producten in overeenstemming zijn met: 98/37/EG, 89/336/EEG, 73/23/EEG, EN 55014, EN 60335, EN 61000

L_{pA} (geluidsdruk) 66 dB(A)

L_{WA} (geluidsvermogen) 79 dB(A)

Gewogen kwadratische gemiddelde waarde van de versnelling 3,6 m/s²

De ondergetekende is verantwoordelijk voor de samenstelling van de technische gegevens en geeft deze verklaring namens Black & Decker.

Kevin Hewitt

Director of Consumer Engineering
Spennymoor, County Durham DL16 6JG,
Verenigd Koninkrijk
1-8-2008

Garantie

Black & Decker heeft vertrouwen in zijn producten en biedt een uitstekende garantie. Deze garantiebepalingen vormen een aanvulling op uw wettelijke rechten en beperken deze niet. De garantie geldt in de lidstaten van de Europese Unie en de Europese Vrijhandelsassociatie.

Mocht uw Black & Decker product binnen 24 maanden na datum van aankoop defect raken tengevolge van materiaal- of constructiefouten, dan garanderen wij de kosteloze vervanging van defecte onderdelen, de reparatie van het product of de vervanging van het product, tenzij:

- ◆ Het product is gebruikt voor handelsdoeleinden, professionele toepassingen of verhuurdoeleinden;
- ◆ Het product onoordeelkundig is gebruikt;
- ◆ Het product is beschadigd door invloeden van buitenaf of door een ongeval;
- ◆ Reparaties zijn uitgevoerd door anderen dan onze servicecentra of Black & Decker personeel.

Om een beroep op de garantie te doen, dient u een aankoopbewijs te overhandigen aan de verkoper of een van onze servicecentra. U kunt het adres van het dichtstbijzijnde servicecentrum opvragen via de adressen op de achterzijde van deze handleiding. U kunt ook een lijst van onze servicecentra en meer informatie m.b.t. onze klantenservice vinden op het volgende Internet-adres:
www.2helpU.com

Meld u aan op onze website **www.blackanddecker.nl** om te worden geïnformeerd over nieuwe producten en speciale aanbiedingen. Verdere informatie over het merk Black & Decker en onze producten vindt u op **www.blackanddecker.nl**

Finalidad

El miniaspirador Dustbuster® de Black & Decker ha sido diseñado para trabajos ligeros de limpieza en seco por aspiración, así como para tareas ligeras de soplado e inflado. Este producto está pensado para su uso doméstico únicamente.

Instrucciones de seguridad

- ◆ **¡Atención!** Cuando use aparatos eléctricos, debe seguir siempre las precauciones de seguridad básicas, incluidas las siguientes, a fin de reducir el riesgo de incendios, electrocución, lesiones personales y daños materiales.
- ◆ Lea completamente este manual antes de utilizar el aparato.
- ◆ En este manual se explica el uso previsto para este aparato. El uso de otros accesorios o adaptadores, o la propia utilización de este aparato en cualquier forma diferente de las recomendadas en este manual de instrucciones, puede constituir un riesgo de lesiones a las personas.
- ◆ Conserve este manual a mano para consultas posteriores.

Utilización del aparato

- ◆ No use este aparato para recoger líquidos o materiales inflamables.
- ◆ No utilice el aparato para recoger objetos afilados que puedan dañar el filtro u otras piezas.
- ◆ No utilice este aparato cerca de agua.
- ◆ No sumerja el aparato en el agua.
- ◆ Mantenga alejada de ojos y cara la zona de aspiración del motor.
- ◆ No utilice el aparato sin el depósito de polvo o los filtros en su sitio.
- ◆ No utilice este aparato en el exterior.
- ◆ Cuando utilice este aparato, mantenga a los niños y animales a una distancia de seguridad.
- ◆ No deje el aparato desatendido mientras esté conectado a la red.
- ◆ Nunca tire del cable eléctrico para desconectarlo del enchufe. Proteja el cable del calor, del aceite y de los bordes afilados.

- ◆ Cuando use el aparato para fines de soplado o inflado:
 - Lleve gafas protectoras.
 - Mantenga la toma de aire libre de obstrucciones para evitar que el motor se sobrecaliente.
 - No apunte la salida de aire hacia usted, otras personas o animales.
 - No exceda la presión recomendada del elemento que vaya a inflar.

Seguridad de otras personas

- ◆ Este aparato no está destinado para ser utilizado por personas (niños incluidos) con capacidades físicas, sensoriales o mentales reducidas, o que carezcan de experiencia y conocimiento, a menos que reciban supervisión o instrucción respecto al uso del aparato por una persona responsable de su seguridad.
- ◆ Debe vigilarse a los niños para asegurarse de que no jueguen con el aparato.

Cuando acabe de utilizar el aparato

- ◆ Desenchufe el aparato antes de proceder a su limpieza.
- ◆ Cuando no se use, el aparato debe guardarse en un lugar seco. Los niños no deben tener acceso a los aparatos guardados.

Inspección y reparaciones

- ◆ Antes de utilizarlo, revise el aparato para ver si está dañado o tiene piezas defectuosas. Compruebe si hay alguna pieza rota, algún interruptor dañado o cualquier cosa que pudiera afectar a su funcionamiento.
- ◆ No utilice el aparato si hay alguna pieza dañada o defectuosa.
- ◆ Encargue al servicio técnico autorizado que repare o sustituya las piezas defectuosas o averiadas.

- ◆ Compruebe periódicamente el estado del cable eléctrico. Si el cable eléctrico está estropeado, debe ser sustituido por el fabricante o un servicio técnico autorizado de Black & Decker con el fin de evitar accidentes.
- ◆ No intente nunca extraer o sustituir ninguna de las piezas que no sean las especificadas en este manual.

Seguridad eléctrica



La herramienta lleva un doble aislamiento; por lo tanto no requiere una toma a tierra. Compruebe siempre que el suministro eléctrico corresponda con la tensión indicada en la placa de datos.

- ◆ Si el cable eléctrico está estropeado, debe ser sustituido por el fabricante o un servicio técnico autorizado de Black & Decker con el fin de evitar accidentes.
- ◆ No utilice el aparato para aspirar electrodomésticos mientras estén enchufados.

Características

1. Interruptor de encendido/apagado
2. Botón de liberación
3. Indicador de filtro obstruido
4. Depósito de polvo

Fig. A

5. Cepillo
6. Útil con hendidura
7. Adaptador de la cubeta
8. Cabezal de suelo
9. Tubo flexible
10. Adaptador de soplado
11. Tubos
12. Adaptador de útiles
13. Difusor de soplado
14. Adaptador inflador pequeño
15. Adaptador inflador mediano
16. Adaptador inflador grande

Montaje

¡Atención! Asegúrese de que el aparato esté apagado y desenchufado de la red.

Instalación de los accesorios (fig. A - G)

Colocación de los accesorios para aspirar

Los accesorios suministrados se pueden utilizar en diversas combinaciones, dependiendo de la tarea (fig. B):

- a. Aspiración / recogida de polvo en general
- b. Aspiración en espacios cerrados
- c. Aspiración en escaleras
- d. Aspiración en tapicerías
- e. Aspiración en esquinas
- f. Aspiración en suelos enmoquetados
- g. Aspiración en suelos duros

El cepillo (5) y el útil con hendidura (6) se guardan en la parte inferior del aparato. Para colocar un accesorio, proceda de la forma siguiente (fig. D):

- ◆ Saque los accesorios del aparato.
- ◆ Introduzca el accesorio adecuado en la parte delantera del aparato.

Colocación de accesorios para soplado e inflado

Los accesorios suministrados se pueden utilizar en diversas combinaciones, dependiendo de la tarea (fig. C):

- a. Soplado
- b. Inflado

Para ampliar el campo de trabajo, se pueden agregar tubos al extremo del tubo flexible.

Para colocar los accesorios, proceda del modo siguiente (fig. E & F):

- ◆ Abra el portafiltras de evacuación (17).
- ◆ Introduzca el adaptador de soplado (10) en la abertura (18). Asegúrese de que encaja correctamente en la parte posterior del aparato.
- ◆ Inserte los demás accesorios como se muestra.

Para tareas de inflado, acople un adaptador inflador al tubo flexible (fig. G):

- ◆ Alinee la pestaña (19) del adaptador con el orificio (20) del extremo del tubo flexible.

- ◆ Empuje el adaptador dentro del tubo flexible hasta que encaje en su posición.
- ◆ Para quitar el adaptador, levante la pestaña y tire del adaptador extrayéndolo del tubo flexible.

Uso

¡Atención! Antes de conectarlo a la red, asegúrese de que el aparato esté apagado.

Encendido y apagado

- ◆ Para poner en marcha la herramienta, coloque el conmutador On/Off (1) en la posición I.
- ◆ Para desconectar la herramienta, coloque el conmutador On/Off en la posición O.

¡Atención! Asegúrese de que los accesorios estén firmemente sujetos antes del encendido. Mantenga el aparato firmemente sujeto, especialmente el tubo flexible, mientras enciende y utiliza el aparato.

Utilización de los adaptadores para inflado (fig. H)

- ◆ Escoja el adaptador adecuado para el elemento que vaya a inflar.
- ◆ Durante el inflado, se puede regular el flujo de aire tapando el orificio (21) con el dedo pulgar.
- ◆ No infle en exceso ni sobrepase la presión recomendada del elemento que vaya a inflar.

¡Atención! El orificio del adaptador de inflado actúa como una válvula de seguridad para evitar un inflado excesivo. No tape el orificio permanentemente.

Restablecimiento de la protección térmica del motor

El motor del aparato lleva incorporada una protección térmica. Este dispositivo desconecta automáticamente el aparato en caso de sobrecalentamiento. Si esto ocurre, proceda del modo siguiente:

- ◆ Apague el aparato y desenchúfelo de la toma de pared.
- ◆ Deje que la unidad se enfríe. Cuando el aparato se haya enfriado, compruebe y limpie los filtros.

- ◆ Vuelva a introducir el enchufe en la toma de pared y encienda el aparato.

Limpieza y mantenimiento

¡Atención! Limpie periódicamente los filtros.

Limpieza del depósito de polvo y los filtros (fig. E & I - M)

Cuando la cubeta del polvo esté llena o los filtros estén obstruidos, aparecerá un indicador en color en la mirilla (3).

Cuando esto suceda, compruebe si el aparato está obstruido, vacíe la cubeta del polvo y limpie los filtros.

Los filtros son reutilizables y deben limpiarse periódicamente.

- ◆ Pulse el botón de liberación (2) y quite el depósito de polvo (4) (fig. I).
- ◆ Vacíe el depósito de polvo.
- ◆ Oprima el cierre (22) y quite el portafiltros (23) (fig. J).
- ◆ Retire el filtro (24) del portafiltros (fig. K).
- ◆ Cepille el filtro para eliminar partículas de polvo sueltas.
- ◆ Lave el filtro con agua templada jabonosa. Si es necesario, también se pueden lavar la cubeta y el portafiltros. No sumerja el aparato en el agua.
- ◆ Compruebe que la cubeta del polvo, el portafiltros y el filtro están completamente secos.
- ◆ Retire el filtro del portafiltros (fig. L).
- ◆ Vuelva a colocar el depósito de polvo en el aparato. Compruebe que el depósito de polvo encaje en su posición (fig. M).

Limpieza del filtro de evacuación (fig. E)

- ◆ Abra el portafiltros de evacuación (17).
- ◆ Retire el filtro del portafiltros.
- ◆ Lave y seque el filtro como se ha descrito anteriormente.
- ◆ Vuelva a colocar el filtro y cierre el portafiltros de evacuación.

¡Atención! Nunca utilice el aparato sin los filtros. Una recogida de polvo óptima sólo resulta posible cuando los filtros están limpios y el depósito de polvo está vacío.

Si el polvo comienza a salirse del aparato después de haberlo desconectado, significará que la cubeta está llena y debe vaciarse.

Sustitución de los filtros

Los filtros deben cambiarse cada 6-9 meses y siempre que estén gastados o dañados. Los filtros de repuesto los podrá encontrar en su distribuidor Black & Decker (nº de cat. VHF70).

- ◆ Retire los filtros usados como se ha descrito anteriormente.
- ◆ Coloque los filtros nuevos como se ha descrito anteriormente.

Almacenamiento (fig. N)

- ◆ Enrolle el cable eléctrico alrededor del aparato y sujete la clavija al cable.
- ◆ Guarde el aparato en un sitio seco.

Protección del medio ambiente



Separación de desechos. Este producto no debe desecharse con la basura doméstica normal.

Si llega el momento de reemplazar su producto Black & Decker o éste ha dejado de tener utilidad para usted, no lo deseche con la basura doméstica normal. Asegúrese de que este producto se deseche por separado.



La separación de desechos de productos usados y embalajes permite que los materiales puedan reciclarse y reutilizarse. La reutilización de materiales reciclados ayuda a evitar la contaminación medioambiental y reduce la demanda de materias primas.

La normativa local puede prever la separación de desechos de productos eléctricos de uso doméstico en centros municipales de recogida de desechos o a través del distribuidor cuando adquiere un nuevo producto.

Black & Decker proporciona facilidades para la recogida y el reciclado de los productos Black & Decker que hayan llegado al final de su vida útil. Para hacer uso de este servicio, devuelva su producto a cualquier servicio técnico autorizado, que lo recogerá en nuestro nombre.

Pueden consultar la dirección de su servicio técnico más cercano poniéndose en contacto con la oficina local de Black & Decker en la dirección que se indica en este manual. Como alternativa, puede consultar en Internet la lista de servicios técnicos autorizados e información completa de nuestros servicios de posventa y contactos en la siguiente dirección: www.2helpU.com

Declaración de conformidad CE

VH780

Black & Decker declara que estos productos cumplen las normas siguientes:

98/37/CE, 89/336/CEE, 73/23/CEE, EN 55014, EN 60335, EN 61000

L_{pA} (presión acústica) 66 dB(A)

L_{WA} (potencia acústica) 79 dB(A)

Vibraciones soportadas en mano/brazo
3,6 m/s²

El abajo firmante es responsable de la compilación del archivo técnico y hace esta declaración en nombre de Black & Decker.

Kevin Hewitt

Director de Ingeniería del Consumidor
Spennymoor, County Durham DL16 6JG,
Reino Unido
1-8-2008

Garantía

Black & Decker confía plenamente en la calidad de sus productos y ofrece una garantía extraordinaria. Esta declaración de garantía es una añadido, y en ningún caso un perjuicio para sus derechos estatutarios. La garantía es válida dentro de los territorios de los Estados Miembros de la Unión Europea y de los de la Zona Europea de Libre Comercio.

Si un producto Black & Decker resultará defectuoso debido a materiales o mano de obra defectuosos o a la falta de conformidad, Black & Decker garantiza, dentro de los 24 meses de la fecha de compra, la sustitución de las piezas defectuosas, la reparación de los productos sujetos a un desgaste y rotura razonables o la sustitución de tales productos para garantizar al cliente el mínimo de inconvenientes, a menos que:

- ◆ El producto haya sido utilizado con propósitos comerciales, profesionales o de alquiler;
- ◆ El producto haya sido sometido a un uso inadecuado o negligente;
- ◆ El producto haya sufrido daños causados por objetos o sustancias extrañas o accidentes;
- ◆ Se hayan realizado reparaciones por parte de personas que no sean los servicios de reparación autorizados o personal de servicios de Black & Decker.

Para reclamar en garantía, será necesario que presente la prueba de compra al vendedor o al servicio técnico de reparaciones autorizado. Pueden consultar la dirección de su servicio técnico más cercano poniéndose en contacto con la oficina local de Black & Decker en la dirección que se indica en este manual. Como alternativa, se puede consultar en Internet, en la dirección siguiente, la lista de servicios técnicos autorizados e información completa de nuestros servicios de postventa y contactos:

www.2helpU.com

Visite nuestro sitio web

www.blackanddecker.eu para registrar su nuevo producto Black & Decker y mantenerse al día sobre nuestros productos y ofertas especiales.

Encontrará información adicional sobre la marca Black & Decker y nuestra gama de productos en **www.blackanddecker.eu**

Utilização

O seu mini aspirador Dustbuster® da Black & Decker foi concebido para a limpeza leve a seco com aspiração, assim como para fins de sopro e enchimento. Este produto destina-se exclusivamente ao uso doméstico.

Instruções de segurança

- ◆ **Advertência!** Ao utilizar aparelhos eléctricos, é preciso seguir sempre as precauções básicas para a segurança, incluindo as detalhadas a seguir, para diminuir os riscos de incêndio, choque eléctrico, ferimentos pessoais e danos materiais.
- ◆ Leia atentamente este manual antes de utilizar o aparelho.
- ◆ Neste manual indicam-se as utilizações previstas para o aparelho. O uso de qualquer acessório, extensão ou do próprio aparelho em situações diferentes das recomendadas neste manual de instruções pode representar risco de ferimentos.
- ◆ Guarde este manual para futura consulta.

Utilização do aparelho

- ◆ Não utilize o aparelho para recolha de líquidos ou de materiais inflamáveis.
- ◆ Não utilize o aparelho para apanhar objectos afiados que possam danificar o filtro ou outras peças.
- ◆ Não utilize o aparelho próximo de água.
- ◆ Não permita que o aparelho seja imerso em água.
- ◆ Mantenha os olhos e o rosto afastados do ar que sai do motor.
- ◆ Não utilize o aparelho sem colocar o reservatório de pó ou os filtros.
- ◆ Não utilize o aparelho em ambientes externos.
- ◆ Mantenha as crianças e os animais a uma distância segura quando estiver a utilizar o aparelho.
- ◆ Não deixe o aparelho sem vigilância enquanto estiver ligado à fonte de alimentação.

- ◆ Nunca puxe pelo cabo de alimentação para desligá-lo da tomada. Proteja o cabo contra o calor e evite o contacto com óleo e objectos cortantes.
- ◆ Aquando da utilização do aparelho para fins de sopro ou enchimento:
 - Use óculos de protecção.
 - Mantenha a entrada de ar livre de obstruções para evitar o sobreaquecimento do motor.
 - Não vire a saída de ar para si, ou para outras pessoas ou animais que estejam por perto.
 - Não exceda a pressão recomendada para o objecto a ser enchido.

Segurança de outras pessoas

- ◆ Este aparelho não se destina a ser utilizado por pessoas (incluindo crianças) com reduzidas capacidades físicas, sensoriais ou mentais ou falta de experiência e conhecimentos, a menos que tenham recebido instruções ou sejam supervisionadas relativamente à utilização do aparelho por uma pessoa responsável pela sua segurança.
- ◆ As crianças deverão ser vigiadas para que não mexam no aparelho.

Após a utilização

- ◆ Desligue o aparelho antes de o limpar.
- ◆ Sempre que não estiver a ser utilizado, o aparelho deve ser guardado num local seco. Guarde o aparelho fora do alcance das crianças.

Inspeção e reparação

- ◆ Antes de utilizar o aparelho, verifique se existem danos ou defeitos nas peças. Verifique se existem peças partidas, interruptores danificados ou quaisquer outros problemas que possam afectar o funcionamento do mesmo.
- ◆ Não utilize o aparelho se houver alguma peça defeituosa ou danificada.
- ◆ Qualquer peça defeituosa ou danificada deverá ser reparada ou substituída por um técnico autorizado.

- ◆ Verifique regularmente se o cabo de alimentação se encontra em condições. Se o cabo de alimentação estiver danificado, deverá ser substituído pelo fabricante ou por um Centro de Assistência autorizado pela Black & Decker, de modo a evitar riscos.
- ◆ Nunca tente remover nem substituir peças por outras que não as especificadas neste manual.

Segurança eléctrica



Esta ferramenta está duplamente isolada, pelo que não necessita de fio de terra. Certifique-se sempre de que o fornecimento de energia corresponde à tensão indicada na placa de identificação.

- ◆ Se o cabo de alimentação estiver danificado, deverá ser substituído pelo fabricante ou por um Centro de Assistência autorizado pela Black & Decker, de modo a evitar perigos.
- ◆ Não utilize o aparelho para aspirar quaisquer aparelhos eléctricos que estejam ligados à corrente.

Características

1. Interruptor de ligar/desligar
2. Botão de libertação
3. Indicador de filtro obstruído
4. Reservatório de pó

Fig. A

5. Escova
6. Bico estreito
7. Adaptador do reservatório
8. Escova para chão
9. Mangueira
10. Adaptador de sopro
11. Tubos
12. Adaptador do bico
13. Difusor de sopro
14. Adaptador de enchimento pequeno
15. Adaptador de enchimento médio
16. Adaptador de enchimento grande

Montagem

Advertência! Certifique-se de que o aparelho está desligado no interruptor e retire a ficha da tomada.

Colocação dos acessórios (fig. A - G)

Colocação dos acessórios para a aspiração

Os acessórios fornecidos podem ser utilizados em várias combinações, dependendo da tarefa a efectuar (fig. B):

- a. Aspiração geral/pó
- b. Aspiração em espaços confinados
- c. Aspiração de escadas
- d. Aspiração de estofos
- e. Aspiração de cantos
- f. Aspiração de carpetes
- g. Aspiração de pisos rígidos

A escova (5) e o bico estreito (6) são armazenados na parte inferior do aparelho. Para encaixar os acessórios, proceda da seguinte forma (fig. D):

- ◆ Retire os acessórios do aparelho.
- ◆ Insira o acessório adequado na parte frontal do aparelho.

Colocação de acessórios para sopro e enchimento

Os acessórios fornecidos podem ser utilizados em várias combinações, dependendo da tarefa a efectuar (fig. C):

- a. Sopro
- b. Enchimento

Para maior versatilidade, também é possível colocar tubos na extremidade do tubo flexível.

Para encaixar os acessórios, proceda da seguinte forma (fig. E & F):

- ◆ Abra o suporte do filtro de exaustão (17).
- ◆ Insira o adaptador de sopro (10) na abertura (18). Certifique-se de que fica bem colocado na parte de trás do aparelho.
- ◆ Insira os outros acessórios como mostrado.

Para fins de enchimento, coloque o adaptador de enchimento no tubo (fig. G):

- ◆ Alinhe a lingueta (19) no adaptador com o orifício (20) na extremidade da mangueira.
- ◆ Empurre o adaptador na mangueira até encaixar em posição.
- ◆ Para remover o adaptador, levante a lingueta e retire-o.

Utilização

Advertência! Antes de ligar a fonte de alimentação, certifique-se de que o aparelho está desligado.

Como ligar e desligar o aparelho

- ◆ Para desligar o aparelho, coloque o interruptor de ligar/desligar (1) na posição I.
- ◆ Para desligá-lo, coloque o interruptor na posição O.

Advertência! Certifique-se de que os acessórios estão correctamente colocados antes de ligar o aparelho. Segure bem no aparelho, em especial a mangueira, aquando da ligação e durante a utilização.

Utilização dos adaptadores de enchimento (fig. H)

- ◆ Escolha o adaptador correcto para o objecto a ser enchido.
- ◆ Durante o enchimento, o fluxo de ar pode ser ajustado tapando o orifício (21) com o polegar.
- ◆ Não exceda a pressão de enchimento recomendada para o objecto a ser enchido.

Advertência! O orifício no adaptador de enchimento serve de válvula de alívio para evitar o sobre-enchimento. Não tape permanentemente o orifício.

Colocação da protecção térmica do motor

O motor do aparelho está equipado com uma protecção térmica. Este dispositivo desliga automaticamente o aparelho em caso de sobreaquecimento. Caso isto ocorra, proceda da seguinte forma:

- ◆ Desligue o aparelho e remova a ficha da tomada de parede.

- ◆ Deixe a unidade arrefecer. Quando a unidade estiver fria, verifique e limpe os filtros.
- ◆ Volte a inserir a ficha na tomada e ligue o aparelho.

Limpeza e manutenção

Advertência! Limpe os filtros regularmente.

Limpeza do reservatório de pó e do filtro (fig. E & I - M)

Quando o reservatório de pó está cheio ou os filtros estão obstruídos, acende-se um indicador colorido no vidro de inspecção (3). Caso isto ocorra, verifique se o aparelho está obstruído, esvazie o reservatório de pó e limpe os filtros.

Os filtros são reutilizáveis e devem ser limpos regularmente.

- ◆ Prima o botão de liberação (2) e remova o reservatório de pó (4) (fig. I).
- ◆ Esvazie o reservatório de pó.
- ◆ Prima o fecho (22) e remova o suporte do filtro (23) (fig. J).
- ◆ Remova o filtro (24) do suporte do filtro (fig. K).
- ◆ Retire o pó solto do filtro com uma escova.
- ◆ Lave os filtros em água morna com sabão. O reservatório e o suporte do filtro também podem ser lavados se necessário. Não permita que o aparelho seja imerso em água.
- ◆ Assegure-se de que o reservatório de pó, o suporte do filtro e filtro estão completamente secos.
- ◆ Remova o filtro do suporte do filtro (fig. L).
- ◆ Encaixe o reservatório de pó no aparelho. Assegure-se de que o reservatório de pó está encaixado no lugar apropriado (fig. M).

Limpeza do filtro do exaustão (fig. E)

- ◆ Abra o suporte do filtro de exaustão (17).
- ◆ Remova o filtro do suporte do filtro.
- ◆ Lave e seque o filtro como descrito acima.
- ◆ Volte a colocar o filtro e feche o suporte do filtro de exaustão.

Advertência! Nunca utilize o aparelho sem os filtros. A recolha óptima do lixo irá ocorrer somente com os filtros limpos e o reservatório de pó vazio. A libertação de pó depois de o aparelho ter sido desligado indica que o reservatório está cheio e deve ser esvaziado.

Substituição dos filtros

Substitua os filtros em intervalos de 6 a 9 meses e sempre que estiverem gastos ou danificados. Poderá obter filtros através de seu revendedor Black & Decker (cat. n° VHF70).

- ◆ Retire os filtros usados conforme descrito acima.
- ◆ Encaixe os filtros novos conforme descrito acima.

Armazenamento (fig. N)

- ◆ Enrole o cabo de alimentação à volta do aparelho e prenda a ficha no cabo.
- ◆ Guarde o aparelho num local seco.

Protecção do meio ambiente



Recolha em separado. Não deve deitar este produto fora juntamente com o lixo doméstico normal.

Caso chegue o momento em que um dos seus produtos Black & Decker precise de ser substituído ou decida desfazer-se do mesmo, não o deite fora juntamente com o lixo doméstico. Torne este produto disponível para uma recolha em separado.



A recolha em separado de produtos e embalagens utilizados permite que os materiais sejam reciclados e reutilizados. A reutilização de materiais reciclados ajuda a evitar a poluição ambiental e a reduzir a procura de matérias-primas.

Os regulamentos locais poderão providenciar a recolha em separado de produtos eléctricos junto das casas, em lixeiras municipais ou junto dos fornecedores ao adquirir um novo produto.

A Black & Decker oferece um serviço de recolha e reciclagem de produtos Black & Decker que tenha atingido o fim das suas vidas úteis. Para tirar proveito deste serviço, devolva seu produto a qualquer agente de reparação autorizado, que se encarregará de recolher o equipamento em nosso nome.

Para verificar a localização do agente de reparação mais próximo de si, contacte o escritório local da Black & Decker no endereço indicado neste manual. Se preferir, consulte a lista de agentes autorizados da Black & Decker e os dados completos dos nossos serviços de atendimento pós-venda na Internet no endereço: www.2helpU.com

Declaração de conformidade CE

VH780

A Black & Decker declara que estes produtos estão em conformidade com a: 98/37/CE, 89/336/CEE, 73/23/CEE, EN 55014, EN 60335, EN 61000

L_{pA} (pressão acústica) 66 dB(A)

L_{WA} (potência acústica) 79 dB(A)

Vibração medida da mão/braço de 3,6 m/s²

O signatário é responsável pela compilação do ficheiro técnico e apresenta esta declaração em nome da Black & Decker.

Kevin Hewitt

Director de Engenharia do Consumo
Spennymoor, County Durham DL16 6JG,
Reino Unido
1-8-2008

Garantia

A Black & Decker confia na qualidade de seus produtos e oferece um programa de garantia excelente. Esta declaração de garantia soma-se aos seus direitos legais e não os prejudica em nenhum aspecto. A garantia será válida nos territórios dos Estados Membros da União Europeia e na Área de Livre Comércio da Europa.

Caso algum produto da Black & Decker apresente avarias devido a defeitos de material, mão-de-obra ou ausência de conformidade no prazo de 24 meses a partir da data de compra, a Black & Decker garantirá a substituição das peças defeituosas, a reparação dos produtos que foram submetidos a uso adequado e remoção ou substituição dos mesmos para assegurar o mínimo de inconvenientes ao cliente a menos que:

- ◆ O produto tenha sido utilizado para fins comerciais, profissionais ou aluguer;
- ◆ O produto tenha sido submetido a uso incorrecto ou descuido;
- ◆ O produto tenha sofrido danos causados por objectos estranhos, substâncias ou acidentes;
- ◆ Tenha um histórico de reparações efectuadas por terceiros que não sejam os agentes autorizados ou profissionais de manutenção da Black & Decker.

Para activar a garantia, será necessário enviar a prova de compra ao revendedor ou agente de reparação autorizado.

Para verificar a localização do agente de reparação mais próximo de si contacte o escritório local da Black & Decker no endereço indicado neste manual.

Se preferir, consulte a lista de agentes autorizados da Black & Decker e os dados completos de nossos serviços de atendimento pós-venda na Internet no endereço: www.2helpU.com

Visite o nosso website

www.blackanddecker.eu para registar o seu novo produto Black & Decker e para se manter actualizado sobre novos produtos e ofertas especiais.

Estão disponíveis mais informações sobre a Black & Decker e sobre a nossa gama de produtos em www.blackanddecker.eu

Användningsområde

Din Black & Decker Dustbuster® Mini Vac är konstruerad för lätt, torr dammsugning och även för lätta blås- och uppblåsningssändamål. Produkten är endast avsedd för hemmabruk.

Säkerhetsanvisningar

- ◆ **Varning!** När man använder elektriska apparater är det viktigt att bl.a. följa nedanstående säkerhetsanvisningar för att minska risken för brand, elektriska stötar, personskador och materialskador.
- ◆ Läs bruksanvisningen innan du använder apparaten.
- ◆ Apparaten är avsedd för den användning som beskrivs i denna bruksanvisning. Använd endast de tillbehör och tillsatser som rekommenderas i bruksanvisningen och katalogerna. Användning av annan tillsats eller annat tillbehör kan innebära risk för personskada.
- ◆ Spara bruksanvisningen för framtida bruk.

Användning av apparaten

- ◆ Sug inte upp vätskor eller lättantändligt material med apparaten.
- ◆ Använd inte apparaten till att suga upp vassa föremål som kan skada filtret eller andra delar.
- ◆ Använd inte apparaten i närheten av vatten.
- ◆ Doppa aldrig apparaten i vatten.
- ◆ Undvik att rikta motorns luftström mot ögonen eller ansiktet.
- ◆ Använd aldrig apparaten utan dammbehållaren eller filtren på plats.
- ◆ Använd inte apparaten utomhus.
- ◆ Se till att barn och husdjur befinner sig på behörigt avstånd när du använder apparaten.
- ◆ Lämna inte apparaten utan tillsyn medan den är kopplad till elnätet.
- ◆ Drag aldrig i sladden för att dra ur stickkontakten. Utsätt inte sladden för värme, olja eller skarpa kanter.
- ◆ Vid bruk av apparaten för (upp-)blåsning:
 - Använd skyddsglasögon.

- Håll luftintaget fritt från hinder, annars kan motorn överhettas.
- Rikta inte luftutsläppet mot dig själv, andra i din omgivning eller djur.
- Överskrid inte det rekommenderade trycket för föremålet som skall pumpas upp.

Andra personers säkerhet

- ◆ Apparaten är inte avsedd att användas av personer (inklusive barn) med försvagade fysiska, sensoriska eller mentala förmågor, eller som saknar erfarenhet och kunskaper, om de inte får övervakning eller undervisning i användning av apparaten av någon som ansvarar för deras säkerhet.
- ◆ Håll uppsyn så att inga barn leker med apparaten.

Efter användning

- ◆ Drag ut kontakten innan du rengör apparaten.
- ◆ När apparaten inte används skall den förvaras torrt. Se till att barn inte kan få tag på verktyget.

Kontroll och reparation

- ◆ Kontrollera om apparaten är skadad eller defekt, innan den används. Kontrollera att inga delar är trasiga, att strömbrytaren inte är skadad eller att något annat som kan inverka på funktionen.
- ◆ Använd inte verktyget om någon del är skadad eller defekt.
- ◆ Om fel uppstår skall delarna repareras eller bytas ut av en auktoriserad Black & Decker serviceverkstad.
- ◆ Kontrollera regelbundet att nätsladden inte är skadad. Om nätsladden är skadad måste den bytas ut av tillverkaren eller en godkänd Black & Deckerserviceverkstad för att undvika en risksituation.
- ◆ Försök aldrig att ta bort eller byta ut andra delar än dem som nämns i denna bruksanvisning.

Elsäkerhet



Eftersom verktyget är dubbelisolerat behövs ingen jordledare. Kontrollera alltid att nätspänningen överensstämmer med värdet på märkplåten.

- ◆ Om nätsladden är skadad måste den bytas ut av tillverkaren eller en godkänd Black & Deckerserviceverkstad för att undvika en risksituation.
- ◆ Använd aldrig apparaten till att dammsuga elektriska apparater medan dessa är kopplade till elnätet.

Detaljbeskrivning

1. Strömbrytare
2. Låsknapp
3. Indikator för täppt filter
4. Dammbehållare

Fig. A

5. Borstmunstycke
6. Elementmunstycke
7. Adapter för behållare
8. Golvmunstycke
9. Slang
10. Blåsadapter
11. Rör
12. Verktygsadapter
13. Blåsspridare
14. Liten uppblåsningsadapter
15. Medelstor uppblåsningsadapter
16. Stor uppblåsningsadapter

Montering

Varning! Kontrollera att apparaten är avstängd och att sladden är utdragen.

Montering av tillbehör (fig. A - G)

Montering av tillbehören för dammsugning

De bifogade tillbehören kan användas i olika kombinationer, beroende på ändamålet (fig. B):

- a. Allmän dammsugning/damning
- b. Dammsugning i trånga utrymmen
- c. Dammsugning av trappor
- d. Dammsugning av möbler
- e. Dammsugning i hörn

- f. Dammsugning av heltäckande mattor
- g. Dammsugning av hårda golv

Borstmunstycket (5) och elementmunstycket (6) förvaras under apparaten. Montera tillbehör så här (fig. D):

- ◆ Ta loss tillbehören från apparaten.
- ◆ Sätt in önskat tillbehör fram till på apparaten.

Montering av tillbehören för (upp-)blåsning

De bifogade tillbehören kan användas i olika kombinationer, beroende på ändamålet (fig. C):

- a. Blåsning
- b. Uppblåsning

För att nå längre under arbetet kan du även montera rören på slangen.

Gör så här för att montera tillbehören (fig. E & F):

- ◆ Öppna utsläppsfiltrets hållare (17).
- ◆ För in blåsadaptern (10) i öppningen (18). Se till att den sitter tätt mot apparatens baksida.
- ◆ För in de övriga tillbehören enligt bilden.

För uppblåsningsändamål monterar du en uppblåsningsadapter på slangen (fig. G):

- ◆ Rikta adapters tunga (19) mot hålet (20) i slangens ända.
- ◆ Tryck in adaptern i slangen tills den klickar på plats.
- ◆ Avlägsna adaptern genom att lyfta tungan och dra ut adaptern ur slangen.

Användning

Varning! Se till att apparaten är avstängd innan du kopplar den till elnätet.

Start och stopp

- ◆ För att starta maskinen ställ strömbrytaren (1) i läge I.
- ◆ För att stanna maskinen ställ strömbrytaren i läge 0.

Varning! Kontrollera att tillbehören sitter väl på plats innan du startar apparaten.

Håll apparaten med ett stadigt grepp, särskilt slangen, när du startar och använder apparaten.

Användning av uppblåsningsadapterna (fig. H)

- ◆ Välj önskad adapter för föremålet som skall blåsas upp.
- ◆ Under uppblåsningen kan du kontrollera luftflödet genom att täcka hålet (21) med tummen.
- ◆ Pumpa inte för hårt och överskrid inte det rekommenderade trycket för föremålet som skall pumpas upp.

Varning! Hålet i uppblåsningsadaptern fungerar som avlastningsventil för att förekomma för hård pumpning. Täck inte hålet hela tiden.

Nollställning av motorns överhettningsskydd.

Apparatens motor är försedd med ett överhettningsskydd. Denna anordning stänger automatiskt av apparaten om motorn överhettas. Gör så här om detta sker:

- ◆ Stäng av apparaten och drag ut kontakten ur vägguttaget.
- ◆ Låt apparaten svalna. Kontrollera och rengör filtren när apparaten har svalnat.
- ◆ Sätt tillbaka kontakten i vägguttaget och starta apparaten.

Rengöring och underhåll

Varning! Rengör filtren regelbundet.

Rengöring av dammbehållaren och filtren (fig. E & I - M)

När dammbehållaren är full eller om filtren är täppta, visas en färgad indikator i synglaset (3). Kontrollera när detta sker om apparaten är täppt, töm dammbehållaren och rengör filtren.

Filtren är återanvändbara och ska rengöras regelbundet.

- ◆ Tryck på utlösningsskruven (2) och ta bort dammbehållaren (4) (fig. I).
- ◆ Töm dammbehållaren.
- ◆ Tryck ned spärren (22) och tag ut filterhållaren (23) (fig. J).
- ◆ Tag ut filtret (24) ur filterhållaren (fig. K).

- ◆ Borsta bort eventuellt löst damm från filtret.
- ◆ Tvätta filtret i varmt vatten och tvål. Om det skulle behövas, kan även dammbehållaren och filterhållaren tvättas. Doppa aldrig apparaten i vatten.
- ◆ Se till att dammbehållaren, filterhållaren och filtret blir helt torra.
- ◆ Tag ut filtret ur filterhållaren (fig. L).
- ◆ Sätt tillbaka dammbehållaren på apparaten. Se till att dammbehållaren knäpper fast (fig. M).

Rengöring av utloppsfilter (fig. E)

- ◆ Öppna utsläppsfilterets hållare (17).
- ◆ Tag ut filtret ur filterhållaren.
- ◆ Tvätta och torka filtret enligt beskrivningen ovan.
- ◆ Sätt tillbaka filtret och stäng utsläppsfilterets hållare.

Varning! Använd aldrig apparaten utan filter. Optimal sugkapacitet uppnås endast med rena filter och tom dammbehållare. Om det börjar falla ut damm ur apparaten när den är avstängd är dammbehållaren full och måste tömmas.

Byte av filtren

Filtren ska bytas med intervall på 6 till 9 månader, eller vid behov om de är utslitna eller skadade. Nya filter kan erhållas hos din Black & Decker återförsäljare (kat. nr. VHF70).

- ◆ Avlägsna filtren enligt ovanstående beskrivning.
- ◆ Montera de nya filtren enligt ovanstående beskrivning.

Förvaring (fig. N)

- ◆ Vira nätsladden runt apparaten och kläm fast kontakten vid sladden.
- ◆ Förvara apparaten i ett torrt utrymme.

Miljöskydd



Särskild insamling. Denna produkt får inte kastas bland vanliga hushållssopor.

Om du någon gång i framtiden behöver ersätta din Black & Decker-produkt med en ny, eller inte längre behöver den, ska du inte kasta den i hushållssoporna. Denna produkt skall lämnas till särskild insamling.



Efter insamling av använda produkter och förpackningsmaterial kan materialen återvinnas och användas på nytt. Användning av återvunna material skonar miljön och minskar förbrukningen av råvaror.

Enligt lokal lagstiftning kan det förekomma särskilda insamlingar av uttjänt elutrustning från hushåll, antingen vid kommunala miljöstationer eller hos detaljhandlaren när du köper en ny produkt.

Black & Decker erbjuder en insamlings- och återvinnings tjänst för Black & Decker-produkter när de en gång har tjänat ut. För att använda den här tjänsten lämnar du in produkten till en auktoriserad B & D-reparatör/representant som tar hand om den för din räkning.

Närmaste auktoriserad Black & Decker-representant finner du genom det lokala Black & Decker-kontoret på adressen i den här manualen. Annars kan du söka på Internet, på listan över auktoriserade Black & Decker-representanter och alla uppgifter om vår kundservice och andra kontakter. www.2helpU.com

EC-förklaring om överensstämmelse

VH780

Black & Decker förklarar att dessa produkter överensstämmer med: 98/37/EG, 89/336/EEG, 73/23/EEG, EN 55014, EN 60335, EN 61000

L_{pA} (bullertryck) 66 dB(A)

L_{WA} (akustisk effekt) 79 dB(A)

Vägt geometriskt vibrationsvärde
hand/arm 3,6 m/s²

Undertecknad är ansvarig för sammanställningen av den tekniska filen och gör denna försäkran som representant för Black & Decker.

Kevin Hewitt

Director of Consumer Engineering
Spennymoor, County Durham DL16 6JG,
Storbritannien
1-8-2008

Reservdelar / reparationer

Reservdelar finns att köpa hos auktoriserade Black & Decker verkstäder, som även ger kostnadsförslag och reparerar våra produkter.

Förteckning över våra auktoriserade verkstäder finns på Internet, vår hemsida www.blackanddecker.se samt www.2helpU.com

Garanti

Black & Decker garanterar att produkten är fri från material- och/eller fabrikationsfel vid leverans till kund. Garantin är i tillägg till konsumentens lagliga rättigheter och påverkar inte dessa. Garantin gäller inom medlemsstaterna i Europeiska Unionen och i det Europeiska Frihandelsområdet.

SVENSKA

Om en Black & Decker produkt går sönder på grund av material- och/eller fabriktionsfel eller brister i överensstämmelse med specifikationen, inom 24 månader från köpet, åtar sig Black & Decker att reparera eller byta ut produkten med minsta besvär för kunden.

Garantin gäller inte för fel som beror på:

- ◆ normalt slitage
- ◆ felaktig användning eller skötsel
- ◆ att produkten skadats av främmande föremål, ämnen eller genom olyckshändelse

Garantin gäller inte om reparation har utförts av någon annan än en auktoriserad Black & Decker verkstad.

För att utnyttja garantin skall produkten och inköpskvittot lämnas till återförsäljaren eller till en auktoriserad verkstad senast 2 månader efter det att felet har upptäckts. För information om närmaste auktoriserad verkstad; kontakta det lokala Black & Decker kontoret på den adress som är angiven i bruksanvisningen. En lista på alla auktoriserade verkstäder samt servicevillkor finns även tillgängligt på Internet, adress: **www.2helpU.com**

Besök vår webbplats **www.blackanddecker.se** för att registrera din nya Black & Decker-produkt samt för att erhålla information om nya produkter och specialerbjudanden. Vidare information om märket Black & Decker och vårt produktsortiment kan återfinnas på **www.blackanddecker.se**

Bruksområder

Din Black & Decker Dustbuster® støvsuger er konstruert for lett støvsuging av tørre flater, samt for lett blåsing og oppblåsing. Apparatet er kun ment for bruk i hjemmet.

Sikkerhetsinstruksjoner

- ◆ **Advarsel!** Ved bruk av elektriske apparater som er koblet til strømmettet, må du alltid følge en del grunnleggende sikkerhetsregler, deriblant følgende, for å redusere faren for brann, elektrisk støt, personskade og materialskade.
- ◆ Les hele denne bruksanvisningen nøye før du bruker apparatet.
- ◆ Bruksanvisningen beskriver hvordan apparatet skal brukes. Bruk bare tilbehør og utstyr til dette apparatet som anbefales i bruksanvisningen. Bruk av annet tilbehør eller utstyr kan medføre risiko for personskade.
- ◆ Ta vare på denne bruksanvisningen for fremtidig bruk.

Bruk av apparatet

- ◆ Apparatet må ikke brukes til å suge opp væske eller materialer som kan ta fyr.
- ◆ Ikke bruk apparatet til å plukke opp skarpe gjenstander som kan komme til å skade filteret eller andre deler.
- ◆ Apparatet må ikke brukes i nærheten av vann.
- ◆ Apparatet må ikke dypes i vann.
- ◆ Unngå å få luftstrømmen fra motoren i øynene og ansiktet.
- ◆ Ikke bruk apparatet uten at støvoppsamleren eller filtrene er på plass.
- ◆ Apparatet må ikke brukes utendørs.
- ◆ Hold barn og dyr på trygg avstand når du bruker dette apparatet.
- ◆ Ikke la apparatet stå uten tilsyn når det er koblet til strømmettet.
- ◆ Ikke trekk i ledningen når du skal koble kontakten fra støpslet. Ikke utsett ledningen for varme, olje og skarpe kanter.
- ◆ Når du bruker apparatet til å blåse med eller til å blåse opp noe:

- Bruk vernebriller.
- Hold luftinntaket fritt for hindringer for å unngå at motoren overoppvarmes.
- Ikke rett luftutløpet mot deg selv, andre mennesker eller dyr.
- Ikke bruk høyere trykk enn det som er anbefalt for gjenstanden som skal blåses opp.

Andre personers sikkerhet

- ◆ Apparatet er ikke beregnet til å brukes av personer (inkludert barn) med redusert fysisk, sansemessig eller mental kapasitet eller mangel på erfaring og kunnskap, med mindre de er under oppsyn eller har fått opplæring i bruk av apparatet av en person som har ansvaret for deres sikkerhet.
- ◆ Barn må ha tilsyn for å sikre at de ikke leker med apparatet.

Etter bruk

- ◆ Kople apparatet fra vegguttaket før det skal rengjøres.
- ◆ Når apparatet ikke er i bruk, må det oppbevares på et tørt sted. Apparatet skal oppbevares utilgjengelig for barn.

Kontroll og reparasjon

- ◆ Før bruk må du kontrollere apparatet for skadde eller defekte deler. Kontroller også at det ikke finnes deler med brist, at bryterne ikke er skadet og eventuelle andre forhold som kan påvirke driften av apparatet.
- ◆ Bruk aldri apparatet hvis noen av delene er skadde eller defekte.
- ◆ Ved skade eller feil må delene repareres eller byttes ut av et autorisert serviceverksted.
- ◆ Sjekk jevnlig om strømledningen kan være skadet. Hvis strømledningen skades må den skiftes ut av fabrikanten eller et autorisert Black & Decker servicesenter for å unngå fare.
- ◆ Prøv aldri å fjerne eller bytte andre deler enn de som er angitt i denne bruksanvisningen.

Elektrisk sikkerhet



Dette apparatet er dobbeltisolert. Derfor er ikke jording nødvendig. Kontroller alltid at nettspenningen er i overensstemmelse med spenningen på typeskiltet.

- ◆ Hvis strømledningen skades, må den skiftes ut av fabrikanten eller et autorisert Black & Decker servicesenter for å unngå fare.
- ◆ Ikke bruk støvsugeren til å støvsuge elektriske apparater mens de er tilkoblet strømnettet.

Egenskaper

1. Strømbryter
2. Utløserknapp
3. Indikator for tett filter
4. Støvoppsamler

Fig. A

5. Børstemunnstykke
6. Radiatormunnstykke
7. Adapter for støvoppsamler
8. Munnstykke til gulv
9. Slange
10. Blåseadapter
11. Rør
12. Verktøyadapter
13. Blåsespreder
14. Liten oppblåsningsadapter
15. Mellomstor oppblåsningsadapter
16. Stor oppblåsningsadapter

Montering

Advarsel! Kontroller at apparatet er slått av og at ledningen er trukket ut.

Montering av tilbehør (fig. A - G)

Montering av tilbehøret for støvsuging

Det tilbehøret som fulgte med kan brukes i forskjellige kombinasjoner, avhengig av arbeidsoppgaven (fig. B).

- a. Generell støvsuging / støvtørking
- b. Støvsuging på begrenset plass
- c. Støvsuging i trapper
- d. Støvsuging av møbler
- e. Støvsuging i hjørner

- f. Støvsuging av teppegulv
- g. Støvsuging av harde gulv

Børstemunnstykket (5) og elementmunnstykket (6) oppbevares på undersiden av apparatet. Slik monterer du et tilbehør (fig. D):

- ◆ Ta tilbehøret ut av apparatet.
- ◆ Sett det tilbehøret du vil bruke inn på forsiden av apparatet.

Montering av tilbehøret for blåsing og oppblåsing

Det tilbehøret som fulgte med kan brukes i forskjellige kombinasjoner, avhengig av arbeidsoppgaven (fig. C):

- a. Blåsing
- b. Oppblåsing

For å øke arbeidsradiusen din, kan du også sette rørene på enden av slangen.

Gjør som følger ved montering av tilbehør (fig. E & F):

- ◆ Åpne holderen for utløpsfilteret (17).
- ◆ Skyv blåseadapteren (10) inn i åpningen (18). Forviss deg om at den slutter tett mot baksiden av apparatet.
- ◆ Sett inn annet tilbehør som vist.

Når noe skal blåses opp, må du sette en oppblåsningsadapter på slangen (fig. G):

- ◆ Hold adapteren og slangen slik at plastfliken (19) på adapteren befinner seg rett overfor hullet (20) i enden på slangen.
- ◆ Skyv adapteren på slangen, inntil den klikker på plass.
- ◆ Du kan ta adapteren av igjen ved å løfte opp plastfliken og trekke adapteren av slangen.

Bruk

Advarsel! Pass på at apparatet er slått av før du kobler det til strømforsyningen.

Start og stopp

- ◆ For å sette igang verktøyet, setter du strømbryteren (1) i posisjon I.
- ◆ For å slå av verktøyet, setter du strømbryteren i posisjon O.

Advarsel! Pass på at tilbehøret er godt festet før du slår strømmen på. Hold maskinen, og spesielt slangen, med et fast grep når du slår maskinen på og når du bruker den.

Bruke oppblåsingsadapterne (fig. H)

- ◆ Velg riktig adapter for den gjenstanden som skal blåses opp.
- ◆ Under oppblåsingen kan luftstrømmen justeres ved at du dekker mer eller mindre av hullet (21) med tommelen.
- ◆ Ikke blås gjenstanden for kraftig opp og overskrid ikke det anbefalte trykket.

Advarsel! Hullet i oppblåsingsadapteren fungerer som en trykkavlastningsventil for å motvirke at noe blåses opp for kraftig. Ikke dekk hullet permanent.

Tilbakestille motorens varmesikring

Apparatets motor er utstyrt med en varmesikring. Denne slår automatisk av apparatet hvis det blir overopphetet. Hvis det skjer, må du gå frem på følgende måte:

- ◆ Slå av apparatet og trekk støpselet ut av stikkkontakten.
- ◆ La apparatet kjøle seg ned. Når apparatet er blitt kaldt, må du kontrollere og rengjøre filterene.
- ◆ Sett inn støpselet i stikkkontakten igjen og slå apparatet på.

Rengjøring og vedlikehold

Advarsel! Rengjør filterene jevnlig.

Rengjøring av støvoppsamler og filtre (fig. E & I - M)

Når støvoppsamleren er full eller filterene er tette, kommer en farget indikator til syne i sikteglasset (3). Når dette skjer må du kontrollere om maskinen er tilstoppet, tømme støvoppsamleren og rengjøre filterene.

Filterene kan brukes mange ganger, og må rengjøres jevnlig.

- ◆ Trykk på utløserknappen (2) og fjern støvoppsamleren (4) (fig. I).
- ◆ Tøm støvoppsamleren.
- ◆ Trykk ned haken (22) og fjern filterholderen (23) (fig. J).

- ◆ Fjern filteret (24) fra filterholderen (fig. K).
- ◆ Børst av eventuelt løst støv på filtret.
- ◆ Vask filteret i varmt såpevann. Støvoppsamleren og filterholderen kan også vaskes, om nødvendig. Apparatet må ikke dyppes i vann.
- ◆ Sørg for at støvoppsamleren, filterholderen og filteret er helt tørre.
- ◆ Fjern filteret fra filterholderen (fig. L).
- ◆ Sett støvoppsamleren på apparatet igjen. Pass på at støvoppsamleren klikker på plass (fig. M).

Rengjøring av utløpsfiltret (fig. E)

- ◆ Åpne holderen for utløpsfilteret (17).
- ◆ Fjern filteret fra filterholderen.
- ◆ Vask og tørk filteret som beskrevet ovenfor.
- ◆ Sett på plass igjen filteret og lukk utløpsfilterholderen.

Advarsel! Du må aldri bruke apparatet uten filtrene. Optimal støvsuging oppnås bare med rene filtre og tom støvoppsamler. Hvis det begynner å falle støv ut av apparatet når det er slått av, betyr det at støvoppsamleren er full og må tømmes.

Bytte filtre

Filtrene må byttes etter 6 til 9 måneder, og alltid når de er slitt eller skadet. Nye filtre kan skaffes hos din Black & Decker-forhandler (kat. no. VHF70).

- ◆ Fjern de gamle filtrene som beskrevet ovenfor.
- ◆ Monter de nye filtrene som beskrevet ovenfor.

Oppbevaring (fig. N)

- ◆ Vikle strømledningen rundt maskinen og feste støpselet til ledningen.
- ◆ Oppbevar apparatet på et tørt sted.

Miljøvern



Kildesortering. Dette produktet må ikke kastes i det vanlige husholdningsavfallet.

Hvis du finner ut at Black & Decker-produktet ditt må skiftes ut, eller hvis du ikke lenger har bruk for det, må du unnlate å kaste det sammen med det vanlige husholdningsavfallet. Sørg for at dette produktet gjøres tilgjengelig for kildesortering.



Kildesortering av brukte produkter og emballasje gjør det mulig å resirkulere materialer og bruke dem igjen. Gjenbruk av resirkulerte materialer bidrar til å forhindre forurensning av miljøet og reduserer behovet for råmaterialer.

Lokale regelverk kan legge tilrette for kildesortering av elektriske produkter fra husholdningen, ved kommunale deponier eller gjennom forhandleren når du kjøper et nytt produkt.

Black & Decker har tilrettelagt for innsamling og resirkulering av Black & Decker-produkter etter at de har utspilt sin rolle. Ønsker du å benytte deg av denne tjenesten, returnerer du produktet ditt til et autorisert serviceverksted, som tar det imot og formidler det videre.

Du kan få adressen til ditt nærmeste autoriserte serviceverksted ved å kontakte ditt lokale Black & Decker-kontor på adressen oppgitt i denne håndboken. Du kan også finne en komplett liste over autoriserte Black & Decker-serviceverksteder og utfyllende informasjon om vår etter salg-service og kontaktnumre på Internett på følgende adresse: www.2helpU.com

Samsvarserklæring for EU

VH780

Black & Decker erklærer at disse produktene overholder:
98/37/EF, 89/336/EØF, 73/23/EØF,
EN 55014, EN 60335, EN 61000

L_{pA} (lydtrykk) 66 dB(A)

L_{WA} (akustisk effekt) 79 dB(A)

Hånd/arm-vektet vibrasjon 3,6 m/s²

Undertegnede er ansvarlig for sammenstillingen av den tekniske filen og avgir denne erklæringen på vegne av Black & Decker.

Kevin Hewitt

Adm. dir. for forbrukerteknikk
Spennymoor, County Durham DL16 6JG,
Storbritannia
1-8-2008

Reservdeler / reparasjoner

Reservdeler kan kjøpes hos autoriserte Black & Decker serviceverksteder, som også gir kostnadsoverslag og reparerer våre produkter.

Oversikt over våre autoriserte serviceverksteder finnes på Internett, vår hjemmeside www.blackanddecker.no samt www.2helpU.com

Garanti

Black & Decker garanterer at produktet ikke har material- og/eller fabrikkasjonsfeil ved levering til kunde. Garantien er i tillegg til kundens lovlige rettigheter og påvirker ikke disse. Garantien gjelder innen medlemsstatene i den Europeiske Unionen og i det Europeiske Frihandelsområdet.

Hvis et Black & Decker produkt går i stykker på grunn av material- og/eller fabrikkasjonsfeil eller har mangler i forhold til spesifikasjonene, innen 24 måneder fra kjøpet, påtar Black & Decker seg å reparere eller bytte ut produktet med minst mulig vanskelighet for kunden.

Garantien gjelder ikke for feil som kommer av:

- ◆ normal slittasje
- ◆ feilaktig bruk eller vedlikehold (mislighold)
- ◆ at produktet har blitt skadet av fremmede gjenstander, emner eller ved et uhell

Det gjøres oppmerksom på at produktet ikke er beregnet på industriell/profesjonell/yrkesmessig bruk, men til hus- og hjemmebruk.

Garantien gjelder ikke om reparasjoner har blitt utført av noen andre enn et autorisert Black & Decker serviceverksted.

For å ta garantien i bruk skal produktet og kjøpekvitteing leveres til forhandleren eller til et autorisert serviceverksted senest 2 måneder etter at feilen har blitt oppdaget. For informasjon om nærmeste autoriserte serviceverksted; kontakt det lokale Black & Decker kontoret på den adressen som er angitt i bruksanvisningen. En oversikt over alle autoriserte serviceverksteder samt servicevilkår finnes også tilgjengelig på Internet, adresse: **www.2helpU.com**

Vennligst stikk innom våre nettsider på **www.blackanddecker.no** for å registrere ditt nye Black & Decker-produkt og for å holde deg oppdatert om nye produkter og spesialtilbud. Du finner mer informasjon om Black & Decker og produktutvalget vårt på **www.blackanddecker.no**

Anvendelsesområde

Din Black & Decker Dustbuster® ministøvsuger er udviklet til let, tør støvsugning samt til lette blæse- og oppustningsformål. Produktet er kun beregnet til husholdningsbrug.

Sikkerhedsinstruktioner

- ◆ **Advarsel!** Ved brug af elektriske apparater skal de grundlæggende sikkerhedsforanstaltninger, inkl. nedenstående, altid følges, således at risikoen for brand, elektrisk stød samt person- og materialeskader begrænses.
- ◆ Læs denne brugsanvisning omhyggeligt igennem, inden apparatet tages i brug.
- ◆ Apparatet skal bruges som beskrevet i denne brugsanvisning. Anvendelsen af andet tilbehør eller en anden anordning til dette apparat eller udførelse af andre opgaver end de her anbefalede kan medføre risiko for personskader.
- ◆ Opbevar denne brugsanvisning til fremtidig brug.

Brug af apparatet

- ◆ Brug ikke apparatet til at optage væsker eller letantændelige materialer med.
- ◆ Anvend ikke apparatet til optagning af skarpe genstande, da disse kan beskadige filteret og andre dele.
- ◆ Brug ikke apparatet i nærheden af vand.
- ◆ Dyp ikke apparatet ned i vand.
- ◆ Hold motoren på afstand af ansigtet og øjnene.
- ◆ Brug ikke apparatet, hvis ikke støvbeholderen eller filtrene er på plads.
- ◆ Brug ikke apparatet udendørs.
- ◆ Hold børn og dyr på sikker afstand af apparatet, når det bruges.
- ◆ Forlad ikke apparatet uden opsyn, når det er tilsluttet strøm.
- ◆ Træk aldrig i ledningen, når du skal tage stikket ud af kontakten. Ledningen skal holdes på afstand fra varme, olie og skarpe kanter.

- ◆ Når apparatet bruges til blæse- eller oppustningsformål:
 - Bær beskyttelsesbriller.
 - Hold luftindtaget fri for blokeringer for at undgå overophedning af motoren.
 - Vend ikke luftudtaget imod dig selv, tilskuere eller dyr.
 - Overskrid ikke det anbefalede tryk for den genstand, der skal pustes op.

Andres sikkerhed

- ◆ Dette apparat er ikke egnet for at brug af personer (inklusive børn) med manglende evner, eller viden omkring produktet med mindre de har modtaget undervisning eller instruktioner i brug af apparatet fra en person, som er ansvarlig for sikkerheden.
- ◆ Der skal være opsyn med børn for at sikre, at de ikke leger med apparatet.

Efter brug

- ◆ Tag stikket ud af kontakten, før apparatet rengøres.
- ◆ Når apparatet ikke er i brug, skal det opbevares et tørt sted. Børn må ikke have adgang til opbevarede apparater.

Undersøgelse og reparation

- ◆ Før brug skal apparatet kontrolleres for skader eller defekte dele. Kontroller for brud på delene, for skader på knapper og andet, der kan have indflydelse på apparatets funktion.
- ◆ Apparatet må ikke benyttes, hvis nogen af delene er beskadigede eller defekte.
- ◆ Skadede eller defekte dele skal repareres eller udskiftes af en autoriseret tekniker.
- ◆ Kontrollér jævnligt ledningen for skader. Hvis el-ledningen er skadet, skal den udskiftes af producenten eller et autoriseret Black & Decker servicecenter for at undgå ulykker.
- ◆ Forsøg aldrig at fjerne eller udskifte andre dele end dem, der er specificeret i denne brugsanvisning.

El-sikkerhed



Denne maskine er dobbelt isoleret. Derfor er jordledning ikke nødvendig. Kontroller altid, at strømforsyningen svarer til spændingen på apparatskiltet.

- ◆ Hvis el-ledningen er skadet, skal den udskiftes af producenten eller et autoriseret Black & Decker servicecenter for at undgå ulykker.
- ◆ Brug ikke apparatet til at støvsuge elektriske apparater, der er sat i stikkontakten.

Funktioner

1. Afbryder
2. Udløserknop
3. Indikator for tilstoppet filter
4. Støvbeholder

Fig. A

5. Børstemundstykke
6. Sprækkemundstykke
7. Beholderadapter
8. Gulvmundstykke
9. Slange
10. Blæseadapter
11. Rør
12. Værktøjsindsats
13. Blæsespreder
14. Lille pumpeadapter
15. Medium pumpeadapter
16. Stor pumpeadapter

Montering

Advarsel! Man skal sikre sig, at apparatet er slukket og taget ud af stikkontakten.

Montage af tilbehøret (fig. A - G)

Montage af støvsugningstilbehør

Det medfølgende tilbehør kan bruges i forskellige kombinationer, afhængigt af opgaven (fig. B):

- a. Generel støvsugning / afstøvning
- b. Støvsugning på smalle steder
- c. Støvsugning af trapper
- d. Støvsugning af møbelstof
- e. Støvsugning i hjørner

- f. Støvsugning af tæppebelagte gulve
- g. Støvsugning af hårde gulve

Børstemundstykket (5) og sprækkemundstykket (6) sidder på undersiden af apparatet. Gør følgende for at montere en tilbehørsdel (fig. D):

- ◆ Tag det aktuelle tilbehør af apparatet.
- ◆ Indsæt det ønskede tilbehør foran på apparatet.

Montage af blæse- og oppustningstilbehør

Det medfølgende tilbehør kan bruges i forskellige kombinationer, afhængigt af opgaven (fig. C):

- a. Blæsning
- b. Oppustning

For at øge dit arbejdsområde er det også muligt, at montere rørene til enden af slangen.

Gør følgende for at montere en tilbehørsdel (fig. E & F):

- ◆ Åbn udblæsningsfilterholderen (17).
 - ◆ Sæt blæseadapteren (10) ind i åbningen (18). Sørg for, at den slutter tæt til apparatets bagside.
 - ◆ Sæt det øvrige tilbehør i som vist.
- Til oppustningsformål skal der monteres en pumpeadapter til slangen (fig. G):
- ◆ Sæt fligen (19) på adapteren ud for hullet (20) i slangens ende.
 - ◆ Skub adapteren på slangen til den klikkes på plads.
 - ◆ Løft op i fligen og træk adapteren af slangen for at demontere adapteren.

Brug

Advarsel! Sørg for, at apparatet er slukket, inden det sluttes til strømmen.

Tænding og slukning

- ◆ For at tænde værktøjet, sættes tænd/sluk knappen (1) på I position.
- ◆ For at slukke værktøjet, sættes tænd/sluk knappen på O position.

Advarsel! Sørg for, at tilbehøret er sikkert fastgjort, inden der tændes for apparatet. Hold godt fast i apparatet og især i slangen, når det tændes og ved brug.

Brugen af oppustningsadapterne (fig. H)

- ◆ Vælg den adapter, der passer til den genstand, der skal oppustes.
- ◆ Under oppustningen kan luftstrømmen justeres ved at dække hullet (21) med tommelfingeren.
- ◆ Pas på ikke at overoppuste eller overskride det anbefalede tryk for den genstand, der skal pustes op.

Advarsel! Hullet i pumpeadapteren fungerer som en aflastningsventil til at forhindre overoppustning. Dæk ikke hullet permanent.

Nulstilling af motorens varmebeskyttelsesordening

Apparatets motor har en indbygget varm ebeskyttelsesordening. Denne ordening slukker automatisk for apparatet i tilfælde af overophedning. Gør følgende, hvis det forekommer:

- ◆ Sluk for apparatet, og tag stikket ud af stikkontakten.
- ◆ Lad apparatet køle af. Når enheden er kølet af, kontrolleres og rengøres filtrene.
- ◆ Sæt igen stikket i stikkontakten, og tænd for apparatet.

Rengøring og vedligeholdelse

Advarsel! Rens regelmæssigt filtrene.

Rengøring af støvbeholderen og filtrene (fig. E & I - M)

Hvis støvbeholderen er fyldt, eller filtrene er stoppet til, bliver en kulørt indikator synlig på glasset(3). Når det sker, kontrolleres apparatet for tilstopning, støvbeholderen tømmes og filtrene renses.

Filtrene kan bruges igen og bør renses jævnligt.

- ◆ Tryk på udløserknappen (2) og tag støvbeholderen (4) (fig. I) ud.
- ◆ Tøm støvbeholderen.
- ◆ Tryk pallen ned (22) og demonter filterholderen (23) (fig. J).
- ◆ Tag filteret (24) ud af filterholderen (fig. K).
- ◆ Børst alt løst støv af filteret.

- ◆ Vask filteret i varmt sæbevand. Beholderen og filterholderen kan også vaskes, hvis det er nødvendigt. Dyp ikke apparatet ned i vand.
- ◆ Sørg for, at støvbeholderen, filterholderen og filteret er helt tørre.
- ◆ Tag filteret ud af filterholderen (fig. L).
- ◆ Sæt støvbeholderen ind i apparatet igen. Sørg for, at støvbeholderen klikker på plads (fig. M).

Rengøring af udstødningsfilteret (fig. E)

- ◆ Åbn udblæsningsfilterholderen (17).
- ◆ Tag filteret ud af filterholderen.
- ◆ Vask og tør filteret som beskrevet ovenfor.
- ◆ Sæt igen filteret i og luk udblæsningsholderen.

Advarsel! Benyt aldrig apparatet uden filtrene. Der kan kun opnås optimal støvopsamling med rene filtre og en tom støvbeholder. Hvis der begynder at falde støv ud af apparatet, efter at det er afbrudt, betyder det, at støvbeholderen er fuld og skal tømmes.

Udskiftning af filtrene

Filtrene skal udskiftes hver sjette til niende måned, samt hvis de er slidte eller beskadigede. Udskiftningsfiltre fås hos din Black & Decker-forhandler (kat. nr. VHF70).

- ◆ Fjern de gamle filtre som beskrevet ovenfor.
- ◆ Sæt de nye filtre i som beskrevet ovenfor.

Opbevaring (fig. N)

- ◆ Vikl ledningen rundt om apparatet, og sæt stikket fast til ledningen.
- ◆ Opbevar apparatet på et tørt sted.

Beskyttelse af miljøet



Separat indsamling. Dette produkt må ikke bortskaffes sammen med almindeligt husholdningsaffald.

Hvis du en dag skal udskifte dit Black & Decker produkt, eller hvis du ikke skal bruge det længere, må du ikke bortskaffe det sammen med husholdningsaffald. Dette produkt skal være tilgængeligt for separat indsamling.



Separat indsamling af brugte produkter og emballage gør det muligt at genbruge materialer. Genbrugte materialer forebygger miljøforurening og nedbringer behovet for råstoffer.

Lokale regler kan give mulighed for separat indsamling af elektriske husholdningsprodukter på kommunale lossepladser eller hos den forhandler, som du købte produktet af.

Black & Decker har en facilitet til indsamling og genbrug af Black & Decker-produkter, når deres levetid er slut. Få fordelene ved denne service ved at returnere produktet til en autoriseret tekniker, der samler værktøj sammen på vores vegne.

Du kan få oplyst den nærmeste autoriserede tekniker ved at kontakte det lokale Black & Decker-kontor på den adresse, der er angivet i denne brugsanvisning. Alternativt findes der en liste over autoriserede Black & Decker-teknikere og oplysninger om vores eftersalgsservice og kontaktpersoner på Internettet på adressen:

www.2helpU.com

EU overensstemmelseserklæring

VH780

Black & Decker erklærer, at disse produkter er i overensstemmelse med følgende:

98/37/EF, 89/336/EØF, 73/23/EØF,
EN 55014, EN 60335, EN 61000

L_{pA} (lydtryk) 66 dB(A)

L_{WA} (lydintensitet) 79 dB(A)

Hånd/arm vægget vibration 3,6 m/s²

Undertegnede er ansvarlig for kompilering af den tekniske fil og laver denne deklaration på vegne af Black & Decker.

Kevin Hewitt

Director of Consumer Engineering
Spennymoor, County Durham DL16 6JG,
Storbritannien
1-8-2008

Reserve dele / reparationer

Reserve dele kan købes hos autoriserede Black & Decker serviceværksteder, som giver forslag til omkostninger og reparerer vore produkter. Oversigt over vore autoriserede værksteder findes på internettet på vor hjemmeside www.blackanddecker.dk samt www.2helpU.com

Garanti

Black & Decker garanterer, at produktet er fri for materielle skader og/eller fabrikationsfejl ved levering til kunden. Garantien er et tillæg til konsumentens lovlige rettigheder og påvirker ikke disse. Garantien gælder indenfor medlemsstaterne af den Europæiske Union og i det Europæiske Frihandelsområde.

Hvis et Black & Decker produkt går i stykker på grund af materiel skade og/eller fabrikationsfejl eller på anden måde ikke fungerer i overensstemmelse med specifikationen, inden for 24 måneder fra købsdatoen, påtager Black & Decker sig at reparere eller ombytte produktet med mindst muligt besvær for kunden.

Garantien gælder ikke for fejl og mangler, der er sket i forbindelse med:

- ◆ normal slitage
- ◆ uheldige følger efter unormal anvendelse af værktøjet
- ◆ overbelastning, hærværk eller overdrevent intensivt brug af værktøjet
- ◆ ulykkeshændelse

Garantien gælder ikke hvis reparationer er udført af nogen anden end et autoriseret Black & Decker værksted.

For at udnytte garantien skal produktet og købskvitteringen indleveres til forhandleren eller til et autoriseret værksted, senest 2 måneder efter at fejlen opdages. For information om nærmeste autoriserede værksted: kontakt det lokale Black & Decker kontor på den adresse som er opgivet i brugsanvisningen. Liste over alle autoriserede Black & Decker serviceværksteder samt servicevilkår er tilgængelig på internettet, på adressen **www.2helpU.com**

Gå venligst ind på vores website **www.blackanddecker.dk** for at registrere dit nye produkt og for at blive holdt ajour om nye produkter og specialtilbud. Der findes yderligere oplysninger om mærket Black & Decker og vores produktsortiment på adressen **www.blackanddecker.dk**

Käyttötarkoitus

Black & Deckerin Dustbuster® pikku pölynimuri on suunniteltu kevyeen kuivaimurointiin sekä myös kevyeen puhaltamiseen ja täyttämiseen. Tuote on tarkoitettu ainoastaan kotikäyttöön.

Turvaohjeet

- ◆ **Varoitus!** Sähkötyökaluja käytettäessä on aina noudatettava mm. seuraavia turvaohjeita, jotta tulipalojen, sähköiskujen, henkilövahinkojen ja materiaalivaurioiden riski olisi mahdollisimman pieni.
- ◆ Lue käyttöohje huolellisesti ennen koneen käyttöönnottoa.
- ◆ Koneen käyttötarkoitus kuvataan tässä käyttöohjeessa. Käytä laitetta ainoastaan sellaiseen työhön, johon se on tarkoitettu, ja käytä vain tässä käyttöohjeessa suositeltuja lisävarusteita ja lisälaitteita. Ohjeesta poikkeava käyttö voi aiheuttaa onnettomuuden.
- ◆ Säilytä käyttöohje tulevaa tarvetta varten.

Laitteen käyttö

- ◆ Älä käytä laitetta nesteiden imuroimiseen. Älä imuroi materiaaleja, jotka saattavat syttyä palamaan.
- ◆ Älä käytä laitetta terävien esineiden imuroimiseen. Terävät esineet voivat vaurioittaa suodatinta tai muita osia.
- ◆ Älä käytä laitetta veden lähellä.
- ◆ Älä upota laitetta veteen.
- ◆ Pidä moottorin ilmavirta pois silmien ja kasvojen alueelta.
- ◆ Älä käytä laitetta, elleivät pölynkeräysastia tai suodattimet ole paikoillaan.
- ◆ Älä käytä laitetta ulkona.
- ◆ Työskentele turvallisen etäisyyden päässä lapsista ja eläimistä.
- ◆ Älä jätä laitetta ilman valvontaa, kun se on kytkettyä virtalähteeseen.
- ◆ Älä koskaan irrota pistoketta pistorasiasta vetämällä johdosta. Suojaa johto kuumuudelta, öljyltä ja teräviltä reunoilta.

- ◆ Noudata aina seuraavia turvaohjeita käyttäessäsi konetta puhaltamiseen tai täyttämiseen:
 - Käytä silmäsuojaimia.
 - Älä tuki ilmanottoaukkoa, ettei moottori pääse ylikuumenemaan.
 - Älä puhalla ilmaa itseäsi, sivullisia tai eläimiä kohti.
 - Älä ylitä täytettävän esineen suositeltua painetta.

Muiden turvallisuus

- ◆ Henkilöt (lapset mukaan lukien), joilla on fyysisiä, tunnollisia tai henkisiä rajoituksia tai rajallinen kokemus ja tuntemus, eivät saa käyttää tätä laitetta ellei heidän turvallisuudesta vastaava henkilö valvo tai ohjaa heitä laitteen käytössä.
- ◆ Lapsia on valvottava, etteivät he leiki koneen kanssa.

Käytön jälkeen

- ◆ Irrota laitteen virtajohto ennen puhdistamista.
- ◆ Säilytä laitetta kuivassa paikassa, kun se ei ole käytössä. Varmista, että lapset eivät pääse käsiksi laitteisiin.

Tarkastus ja korjaukset

- ◆ Tarkista ennen käyttöä, ettei laitteessa ole vaurioita tai viallisia osia. Tarkista, ettei laitteessa ole rikkiäisiä osia, vaurioituneita kytkimiä tai muita seikkoja, jotka saattavat vaikuttaa sen toimintaan.
- ◆ Älä käytä laitetta, jos jokin sen osista on viallinen.
- ◆ Viallinen osa tulee korjata tai vaihtaa valtuutetussa huoltoliikkeessä.
- ◆ Tarkista virtajohto säännöllisesti vaurioitunut, se saadaan vaihtaa vain valtuutetussa Black & Deckerin huoltoliikkeessä vaaratilanteiden välttämiseksi.
- ◆ Älä koskaan yritä irrottaa tai vaihtaa sellaisia osia, joista ei ole mainintaa tässä oppaassa.

Sähköturvallisuus



Tämä laite on kaksoiseristetty; siksi erillistä maadoitusta ei tarvita. Tarkista aina, että virtalähde vastaa arvokilvessä ilmoitettua jännitettä.

- ◆ Jos sähköjohto on vaurioitunut, se saadaan vaihtaa vain valtuutetussa Black & Deckerin huoltoliikkeessä vaaratilanteiden välttämiseksi.
- ◆ Älä puhdista muita sähkölaitteita imuroimalla, jos niiden virtajohto on kytkettyä.

Ominaisuudet

1. Virrankatkaisija
2. Vapautusnappi
3. Tukkeutuneen suodattimen osoitin
4. Pölynkeräysastia

Kuva A

5. Harja
6. Rakosuulake
7. Astiasovitin
8. Lattiapää
9. Letku
10. Puhallusovitin
11. Letkut
12. Työkalusovitin
13. Puhalluksen hajotin
14. Pieni täyttösovitin
15. Keskikokoinen täyttösovitin
16. Suuri täyttösovitin

Kokoaminen

Varoitus! Varmista, että laite on kytketty pois päältä ja pistoke irti virtalähteestä.

Tarvikkeen kiinnittäminen (kuva A - G)

Tarvikkeiden liittäminen imuroimista varten

Mukana tulevia tarvikkeita voidaan käyttää eri yhdistelminä tehtävän työn vaatimusten mukaan (kuva B):

- a. Normaali imurointi / pölyttäminen
- b. Ahtaissa tiloissa imuroiminen
- c. Portaiden imuroiminen
- d. Verhoilun imuroiminen

- e. Nurkkien imuroiminen
- f. Kokolattiamattojen imuroiminen
- g. Kovien lattioiden imuroiminen

Harjasuulake (5) ja rakosuulake (6) ovat laitteen alla olevassa säilytystilassa.

Kiinnitä lisävaruste seuraavasti (kuva D):

- ◆ Ota lisävarusteet ulos laitteesta.
- ◆ Aseta tarvitsemasi tarvike laitteen etuosaan.

Tarvikkeiden liittäminen puhaltamista ja täyttämistä varten

Mukana tulevia tarvikkeita voidaan käyttää eri yhdistelminä tehtävän työn vaatimusten mukaan (kuva C):

- a. Puhaltaminen
- b. Täyttäminen

Voit tehdä työskentelyalueesta suuremman asentamalla letkun päähän jatkokappaleen.

Kiinnitä tarvikkeet seuraavasti (kuva E & F):

- ◆ Avaa poistusuodattimen kotelo (17).
- ◆ Asenna puhallinsovitin (10) aukkoon (18). Varmista, että se sopii kunnolla koneen taakse.
- ◆ Asenna muut tarvikkeet kuvan osoittamalla tavalla.

Kun käytät konetta täyttämiseen, asenna täyttösovitin letkuun (kuva G):

- ◆ Kohdista sovittimen pykälä (19) letkun päässä olevan reiän (20) kanssa.
- ◆ Paina sovintia letkuun, kunnes se napsahtaa paikalleen.
- ◆ Sovitin irrotetaan nostamalla pykälää ja vetämällä sovitin irti letkusta.

Käyttö

Varoitus! Varmista, että laite on pois päältä ennen kuin kytket sen virtalähteeseen.

Käynnistys ja pysäytys

- ◆ Käynnistä kone painamalla virrankatkaisija (1) asentoon I.
- ◆ Sammuta kone painamalla virrankatkaisija (1) asentoon O.

Varoitus! Varmista, että tarvikkeet on liitetty oikein, ennen kuin kytket laitteen päälle. Pidä koneesta ja etenkin letkusta kunnolla kiinni, kun kytket koneen päälle ja käytön aikana.

Täyttösovittimien käyttäminen (kuva H)

- ◆ Valitse sovitin täytettävän esineen mukaisesti.
- ◆ Täytön aikana ilmapirtausta voidaan säätää peittämällä reikä (21) peukalolla.
- ◆ Älä ylitäytä tai ylitä täytettävän esineen suositeltua painetta.

Varoitus! Täyttösovittimen reikä toimii varoventtiilinä, joka estää ylitäytön. Älä peitä reikää pysyvästi.

Moottorin ylikuumenemissuojan nollaaminen

Laitteen moottorissa on ylikuumenemissuoja.

Ylikuumenemissuoja sammuttaa laitteen automaattisesti ylikuumenemistapauksiss a. Jos näin käy, toimi seuraavasti:

- ◆ Sammuta laite ja irrota virtajohto pistorasiasta.
- ◆ Anna laitteen jäähtyä. Kun laite on jäähtynyt, tarkista ja puhdista suodattimet.
- ◆ Kytke virtajohto takaisin pistorasiaan ja kytke laite päälle.

Puhdistus ja huolto

Varoitus! Puhdista suodattimet säännöllisesti.

Pölynkeräysastian ja suodattimien puhdistus (kuva E & I - M)

Kun pölynkeräysastia on täynnä tai suodattimet ovat tukossa, osoitinlasiin (3) tulee värillinen osoitin. Kun näin käy, tarkista laite tukosten varalta, tyhjennä pölynkeräysastia ja puhdista suodattimet.

Suodattimia voidaan käyttää kerta toisensa jälkeen; siksi ne on puhdistettava säännöllisesti.

- ◆ Paina vapautusnappia (2) ja irrota pölynkeräysastia (4) (kuva I).

- ◆ Tyhjennä pölynkeräysastia.
- ◆ Paina kiinnikettä (22) ja irrota suodattimen pidike (23) (kuva J).
- ◆ Irrota suodatin (24) suodatinpidikkeestä (kuva K).
- ◆ Harjaa kaikki irtopöly pois suodattimista.
- ◆ Pese suodatin lämpimässä saippuavedessä. Myös pölynkeräysastia ja suodatinpidike voidaan pestä tarvittaessa. Älä upota laitetta veteen.
- ◆ Varmista, että pölynkeräysastia, suodatinpidike ja suodatin ovat täysin kuivia.
- ◆ Irrota suodatin suodatinpidikkeestä (kuva L).
- ◆ Asenna pölynkeräysastia takaisin laitteeseen. Varmista, että se napsahtaa kiinni paikalleen (kuva M).

Poistosuodattimen puhdistaminen (kuva E)

- ◆ Avaa poistosuodattimen kotelo (17).
- ◆ Irrota suodatin suodatinpidikkeestä.
- ◆ Pese ja kuivaa suodatin yllä kuvatulla tavalla.
- ◆ Asenna suodatin takaisin ja sulje poistosuodattimen pidike.

Varoitus! Älä koskaan käytä laitetta ilman suodattimia. Paras imurointitulosaadaan ainoastaan silloin, kun suodattimet ovat kuivia ja pölynkeräysastia on tyhjä. Jos pölyä alkaa tippua laitteesta sammuttamisen jälkeen, pölynkeräysastia on täynnä ja se täytyy tyhjentää.

Suodattimien vaihtaminen

Suodattimet tulee vaihtaa 6-9 kuukauden välein tai jos ne ovat kuluneet tai vaurioituneet. Uusia suodattimia myyvät Black & Decker -tuotteiden jälleenmyyjät (tuotenro VHF70).

- ◆ Poista suodattimet yllä kuvatulla tavalla.
- ◆ Asenna uudet suodattimet yllä kuvatulla tavalla.

Säilytys (kuva N)

- ◆ Kääri virtajohto laitteen ympärille. Kiinnitä pistoke johtoon.
- ◆ Säilytä laite kuivassa paikassa.

Ympäristö



Erillinen keräys. Tätä tuotetta ei saa hävittää normaalin kotitalousjätteen kanssa.

Kun Black & Decker -koneesi on käytetty loppuun, älä hävitä sitä kotitalousjätteen mukana. Tämä tuote on kerättävä erikseen.



Käytettyjen tuotteiden ja pakkausten erillinen keräys mahdollistaa materiaalien kierrätyksen ja uudelleenkäytön. Kierrätettyjen materiaalien uudelleenkäyttö auttaa ehkäisemään ympäristön saastumisen ja vähentää raaka-aineiden kysyntää.

Paikallisten säännösten mukaisesti on mahdollista viedä kotitalouksien sähkölaitteet kuntien kaatopaikoille tai jättää ne vähittäismyyjälle ostettaessa uusi tuote.

Black & Decker tarjoaa mahdollisuuden Black & Decker -tuotteiden keräykseen ja kierrätykseen sen jälkeen, kun ne on poistettu käytöstä. Jotta voisit hyötyä tästä palvelusta, palauta laitteesi johonkin valtuutettuun huoltoliikkeeseen, joka kerää laitteet meidän puolestamme.

Voit tarkistaa lähimmän valtuutetun huoltoliikkeen sijainnin ottamalla yhteyden Black & Deckerin toimistoon, joka sijaitsee tässä käsikirjassa annetussa osoitteessa.

Lista valtuutetuista Black & Decker -huoltoliikkeistä sekä yksityiskohtaiset tiedot korjauspalvelustamme ovat vaihtoehtoisesti saatavilla Internetissä, osoitteessa www.2helpU.com

EU:n yhdenmukaisuusilmoitus

VH780

Black & Decker vakuuttaa näiden tuotteiden olevan seuraavien standardien vaatimusten mukaisia:

98/37/EY, 89/336/ETY, 73/23/ETY,
EN 55014, EN 60335, EN 61000

L_{pA} (äänenpaine) 66 dB(A)

L_{WA} (akustinen teho) 79 dB(A)

Käden/käsivarren painotettu värinä 3,6 m/s²

Allekirjoittava henkilö on vastuussa teknisen tiedoston täyttämisestä ja tekee tämän ilmoituksen Black & Decker -yhtiön puolesta.

Kevin Hewitt

Director of Consumer Engineering
Spennymoor, County Durham DL16 6JG,
Iso-Britannia
1-8-2008

Korjaukset / varaosat

Mikäli koneeseen tulee vikaa, jätä se aina Black & Deckerin valtuuttamaan huoltoliikkeeseen korjattavaksi. Varaosia myyvät valtuutetut Black & Deckerin huoltoliikkeet, ja heiltä voi myös pyytää kustannusarvion koneen korjauksesta.

Tiedot valtuutetuista huoltoliikkeistä löytyvät internetistä osoitteesta www.2helpU.com sekä kotisivuiltamme www.blackanddecker.fi

Takuu

Black & Decker Oy takaa, ettei koneessa ollut materiaali- ja/tai valmistusvikaa silloin, kun se toimitettiin ostajalle. Takuu on lisäys kuluttajan laillisiin oikeuksiin eikä vaikuta niihin. Takuu on voimassa Euroopan Unionin jäsenmaissa ja Euroopan vapaakauppa-alueella (EFTA).

Mikäli Black & Decker -kone hajoaa materiaali- ja/tai valmistusvirheen tai teknisten tietojen epätarkkuuden vuoksi 24 kk:n kuluessa ostopäivästä, Black & Decker korjaa koneen ilman kustannuksia ostajalle tai vaihtaa sen uuteen Black & Decker Oy:n valinnan mukaan.

Takuu ei kata vikoja, jotka johtuvat koneen

- ◆ normaalista kulumisesta
- ◆ ylikuormituksesta, virheellisestä käytöstä tai hoidosta
- ◆ vahingoittamisesta vieraalla esineellä tai aineella tai onnettomuustapauksessa.

Takuu ei ole voimassa, mikäli konetta on korjannut joku muu kuin Black & Deckerin valtuuttama huoltoliike.

Edellytyksenä takuun saamiselle on, että ostaja jättää koneen ja ostokuitin jälleenmyyjälle tai valtuutetulle huoltoliikkeelle viimeistään 2 kuukauden kuluessa vian ilmenemisestä. Tiedot valtuutetuista huoltoliikkeistä saa ottamalla yhteyttä Black & Decker Oy:hyn sekä internetistä osoitteesta **www.2helpU.com**, jossa on myös takuehdot.

Voit vieraila verkkosivullamme **www.blackanddecker.fi** rekisteröidäksesi uuden Black & Decker-tuotteesi ja saadaksesi tietoa uusista tuotteista ja erikoistarjouksista. Saat lisätietoja Black & Deckerin tavaramerkistä ja tuotevalikoimastamme osoitteesta **www.blackanddecker.fi**

Ενδεδειγμένη χρήση

Το σκουπάκι Black & Decker Dustbuster® έχει σχεδιαστεί για να χρησιμοποιείται ως ηλεκτρική σκούπα για ελαφρύ καθαρισμό εν ξηρώ καθώς και για ελαφριές χρήσεις εμφύσησης αέρα. Αυτό το προϊόν προορίζεται μόνο για οικιακή χρήση.

Οδηγίες ασφαλείας

- ◆ **Προειδοποίηση!** Όταν χρησιμοποιείτε ηλεκτρικά μηχανήματα, θα πρέπει να τηρείτε πάντα τις βασικές οδηγίες ασφαλείας, συμπεριλαμβανομένων και των παρακάτω, για να περιορίσετε τον κίνδυνο πυρκαγιάς, ηλεκτροπληξίας, σωματικών βλαβών και υλικών ζημιών.
- ◆ Πριν χρησιμοποιήσετε τη συσκευή, διαβάστε προσεκτικά ολόκληρο το εγχειρίδιο.
- ◆ Η ενδεδειγμένη χρήση περιγράφεται σε αυτό το εγχειρίδιο. Η χρήση οποιουδήποτε αξεσουάρ ή προσθήκης ή η απόδοση οποιασδήποτε λειτουργίας με αυτή τη συσκευή, εκτός αυτών που προτείνονται σε αυτό το εγχειρίδιο οδηγιών, εγκυμονεί κίνδυνο τραυματισμού.
- ◆ Φυλάξτε το εγχειρίδιο αυτό για να μπορείτε να ανατρέξετε σε αυτό στο μέλλον.

Χρήση της συσκευής σας

- ◆ Μη χρησιμοποιήσετε τη συσκευή για τη συλλογή υγρών ή άλλων εύφλεκτων υλικών.
- ◆ Μη χρησιμοποιήσετε τη συσκευή για τη συλλογή αιχμηρών αντικειμένων που θα μπορούσαν να προκαλέσουν ζημιά στο φίλτρο ή σε άλλα εξαρτήματα.
- ◆ Μη χρησιμοποιείτε τη συσκευή κοντά σε νερό.
- ◆ Μη βυθίζετε τη συσκευή σε νερό.
- ◆ Φροντίστε ώστε το ρεύμα αναρρόφησης του μοτέρ να είναι μακριά από τα μάτια και το πρόσωπό σας.
- ◆ Μη χρησιμοποιείτε τη συσκευή αν δεν έχετε τοποθετήσει τον κάδο αποθήκευσης σκόνης ή τα φίλτρα.

- ◆ Μη χρησιμοποιείτε τη συσκευή σε εξωτερικούς χώρους.
- ◆ Φροντίστε τα παιδιά και τα ζώα να βρίσκονται σε απόσταση ασφαλείας όταν χρησιμοποιείτε τη συσκευή αυτή.
- ◆ Μην αφήνετε τη συσκευή χωρίς να την επιβλέπετε εφόσον είναι συνδεδεμένη στην πρίζα.
- ◆ Μην τραβήξετε ποτέ το καλώδιο ηλεκτρικού ρεύματος για να αποσυνδέσετε το φις από την πρίζα. Φροντίστε το καλώδιο να παραμένει μακριά από θερμότητα, λάδια και αιχμηρά άκρα.
- ◆ Όταν χρησιμοποιείτε τη συσκευή σε χρήσεις εμφύσησης αέρα:
 - Να φοράτε προστατευτικά γυαλιά.
 - Διατηρήστε την είσοδο του αέρα καθαρή από εμφράξεις για να αποφύγετε την υπερθέρμανση του μοτέρ.
 - Μη στρέψετε την έξοδο του αέρα προς το μέρος σας, προς τους παρευρισκόμενους ή προς τα ζώα.
 - Μην υπερβείτε την προτεινόμενη πίεση αέρα για το αντικείμενο που θα φουσκώσετε.

Ασφάλεια τρίτων

- ◆ Αυτή η συσκευή δεν προσδιορίζεται για χρήση από άτομα (συμπεριλαμβάνοντας και τα παιδιά) με ελαττωμένες φυσικές, αισθητήριες και ψυχικές δυνατότητες, ή έλλειψη εμπειρίας και γνώσης, εκτός αν υπάρχει επιτήρηση ή οδηγίες για τη χρήση της συσκευής από έναν υπεύθυνο άτομο για την ασφάλεια τους.
- ◆ Τα παιδιά πρέπει να επιτηρηθούν για να βεβαιωθείτε ότι δεν παίζουν με το εργαλείο.

Μετά τη χρήση

- ◆ Αποσυνδέστε τη συσκευή από την πρίζα πριν τον καθαρισμό
- ◆ Όταν δεν χρησιμοποιείται, η συσκευή θα πρέπει να αποθηκεύεται σε ξηρό χώρο. Τα παιδιά δεν πρέπει να έχουν πρόσβαση στις αποθηκευμένες συσκευές.

Έλεγχος και επισκευές

- ◆ Πριν τη χρήση, ελέγξτε τη συσκευή για τυχόν φθαρμένα ή ελαττωματικά εξαρτήματα. Ελέγξτε για εξαρτήματα που πιθανόν να έχουν σπάσει, για διακόπτες που πιθανόν να έχουν πάθει ζημιά και γενικά κάθε είδους συνθήκες που θα μπορούσαν ενδεχομένως να επηρεάσουν τη λειτουργία της συσκευής.
- ◆ Μη χρησιμοποιείτε τη συσκευή εάν κάποιο εξάρτημά της έχει πάθει ζημιά ή παρουσιάζει ελάττωμα.
- ◆ Ζητήστε από εξουσιοδοτημένο συνεργείο σέρβις την επισκευή ή την αντικατάσταση όλων των φθαρμένων ή ελαττωματικών εξαρτημάτων.
- ◆ Να ελέγχετε τακτικά το καλώδιο ηλεκτρικού ρεύματος για πιθανή φθορά. Αν το καλώδιο ρεύματος έχει υποστεί βλάβη, πρέπει να αντικατασταθεί από τον κατασκευαστή ή από εξουσιοδοτημένο Κέντρο Επισκευών Black & Decker ώστε να αποφύγετε τους κινδύνους.
- ◆ Μην επιχειρήσετε ποτέ να αφαιρέσετε ή να αντικαταστήσετε εξαρτήματα εκτός αυτών που προσδιορίζονται σε αυτό το εγχειρίδιο.

Ασφαλής χρήση του ηλεκτρικού ρεύματος



Αυτό το εργαλείο φέρει διπλή μόνωση, επομένως δεν απαιτείται σύρμα γείωσης. Ελέγχετε πάντοτε αν η τάση τροφοδοσίας αντιστοιχεί σε αυτήν που αναγράφεται στην πινακίδα στοιχείων του εργαλείου.

- ◆ Αν το καλώδιο ρεύματος έχει υποστεί βλάβη, πρέπει να αντικατασταθεί από τον κατασκευαστή ή από εξουσιοδοτημένο Κέντρο Επισκευών Black & Decker ώστε να αποφύγετε τους κινδύνους.
- ◆ Μη χρησιμοποιείτε τη συσκευή για να καθαρίσετε άλλες ηλεκτρικές συσκευές ενώ είναι συνδεδεμένες στην πρίζα.

Χαρακτηριστικά

1. Διακόπτης on/off
2. Κουμπί απελευθέρωσης
3. Ένδειξη φραγμένου φίλτρου
4. Κάδος αποθήκευσης σκόνης

Εικ. Α

5. Βούρτσα
6. Εξάρτημα για δύσκολα σημεία
7. Εξάρτημα προσαρμογής κάδου
8. Κεφαλή δαπέδου
9. Εύκαμπτος σωλήνας
10. Εξάρτημα προσαρμογής εμφύσησης
11. Σωλήνες
12. Εξάρτημα προσαρμογής εργαλείου
13. Εξάρτημα διάχυσης αέρα
14. Μικρό εξάρτημα προσαρμογής εργαλείου εμφύσησης αέρα
15. Μεσαίο εξάρτημα προσαρμογής εργαλείου εμφύσησης αέρα
16. Μεγάλο εξάρτημα προσαρμογής εργαλείου εμφύσησης αέρα

Συναρμολόγηση

Προειδοποίηση! Βεβαιωθείτε ότι η συσκευή είναι εκτός λειτουργίας και αποσυνδεδεμένη από την πρίζα.

Τοποθέτηση εξαρτημάτων (εικ. Α - G)

Τοποθέτηση των αξεσουάρ για καθαρισμό με τη σκούπα

Τα αξεσουάρ που παρέχονται μπορούν να χρησιμοποιηθούν σε διάφορους συνδυασμούς, ανάλογα με την εργασία (εικ. Β):

- α. Γενικό σκούπισμα / ξεσκόνισμα
- β. Σκούπισμα σε περιορισμένους χώρους
- γ. Σκούπισμα σε σκάλες
- δ. Σκούπισμα ταπετσαρίας
- ε. Σκούπισμα σε γωνίες
- στ. Σκούπισμα δαπέδων με χαλιά
- ζ. Σκούπισμα σκληρών δαπέδων

Η εργαλείο βουρτσίσματος (5) και το εργαλείο καθαρισμού σχισμών (6) αποθηκεύονται στο κάτω μέρος της συσκευής. Για να τοποθετήσετε κάποιο εξάρτημα, ακολουθήστε τα παρακάτω βήματα (εικ. D):

- ◆ Βγάλτε τα αξεσουάρ από τη συσκευή.
- ◆ Τοποθετήστε το κατάλληλο αξεσουάρ στο μπροστινό μέρος της συσκευής.

Τοποθέτηση των αξεσουάρ για εμφύσηση αέρα

Τα αξεσουάρ που παρέχονται μπορούν να χρησιμοποιηθούν σε διάφορους συνδυασμούς, ανάλογα με την εργασία (εικ. C):

- α. Φύσημα
- β. Φούσκωμα

Για να διευρύνετε την περιοχή εργασίας, μπορείτε να τοποθετήσετε σωλήνες στο άκρο του εύκαμπτου σωλήνα.

Για να τοποθετήσετε τα αξεσουάρ, ακολουθήστε τα εξής βήματα (εικ. E & F)

- ◆ Ανοίξτε τη διάταξη συγκράτησης του φίλτρου εξόδου (17).
- ◆ Εισάγετε το εξάρτημα προσαρμογής εμφύσησης (10) στο άνοιγμα (18). Φροντίστε να εφαρμόσει καλά στο πίσω μέρος της συσκευής.
- ◆ Εισάγετε τα υπόλοιπα αξεσουάρ όπως φαίνεται στις εικόνες.

Για να φουσκώσετε, προσαρμόστε ένα εξάρτημα προσαρμογής εμφύσησης στον εύκαμπο σωλήνα (εικ. G):

- ◆ Ευθυγραμμίστε τη γλωσσίδα (19) του εξαρτήματος προσαρμογής με την οπή (20) στο άκρο του εύκαμπτου σωλήνα.
- ◆ Πιέστε το εξάρτημα προσαρμογής πάνω στον εύκαμπο σωλήνα μέχρι να μπει στη θέση του και να ακουστεί ένα "κλικ".
- ◆ Για να αφαιρέσετε το εξάρτημα προσαρμογής, ανασηκώστε τη γλωσσίδα και τραβήξτε το εξάρτημα από τον εύκαμπο σωλήνα.

Χρήση

Προειδοποίηση! Πριν συνδέσετε τη συσκευή στην πρίζα, βεβαιωθείτε ότι είναι εκτός λειτουργίας.

Θέση εντός και εκτός λειτουργίας

- ◆ Για να ανάψετε το εργαλείο, βάλτε το διακόπτη on/off (1) στη θέση I.

- ◆ Για να σβήσετε το εργαλείο, βάλτε το διακόπτη on/off στη θέση O.

Προειδοποίηση! Βεβαιωθείτε ότι τα αξεσουάρ έχουν τοποθετηθεί σωστά πριν θέσετε τη συσκευή σε λειτουργία. Κατά τη θέση σε λειτουργία και κατά τη χρήση, να κρατάτε γερά τη συσκευή και ιδιαίτερα τον εύκαμπο σωλήνα.

Χρήση των εξαρτημάτων προσαρμογής εμφύσησης (εικ. H)

- ◆ Επιλέξτε το κατάλληλο εξάρτημα προσαρμογής για το αντικείμενο που πρόκειται να φουσκώσετε.
- ◆ Κατά τη διάρκεια του φουσκώματος, μπορείτε να ρυθμίσετε την παροχή του αέρα καλύπτοντας την οπή (21) με τον αντίχειρά σας.
- ◆ -Μη φουσκώσετε υπερβολικά και μην υπερβείτε την προτεινόμενη πίεση αέρα για το αντικείμενο που θα φουσκώσετε.

Προειδοποίηση! Η οπή στο εξάρτημα προσαρμογής εμφύσησης λειτουργεί ως βαλβίδα εκτόνωσης για την αποφυγή υπερβολικού φουσκώματος. Μην καλύψετε την οπή μόνιμα.

Επαναφορά της θερμικής ασφάλειας του μοτέρ

Το μοτέρ της συσκευής διαθέτει θερμική ασφάλεια. Αυτή η διάταξη θέτει αυτόματα τη συσκευή εκτός λειτουργίας σε περίπτωση υπερθέρμανσης. Αν συμβεί αυτό, ακολουθήστε τα παρακάτω βήματα:

- ◆ Θέστε τη συσκευή εκτός λειτουργίας και αποσυνδέστε το βύσμα από την πρίζα.
- ◆ Αφήστε τη μονάδα να κρυώσει. Αφού κρυώσει η μονάδα, ελέγξτε και καθαρίστε τα φίλτρα.
- ◆ Ξανασυνδέστε το βύσμα στην πρίζα και θέστε τη συσκευή σε λειτουργία.

Καθαρισμός και συντήρηση

Προειδοποίηση! Να καθαρίζετε τα φίλτρα τακτικά.

Καθαρισμός του κάδο αποθήκευσης σκόνης και φίλτρων (εικ. E & I - M)

Αν γεμίσει ο κάδος αποθήκευσης σκόνης ή αν βουλώσουν τα φίλτρα, εμφανίζεται μια έγχρωμη ένδειξη στη γυάλινη θυρίδα παρακολούθησης (3). Αν συμβεί αυτό, ελέγξτε τη συσκευή για τυχόν εμφράξεις, αδειάστε τον κάδο αποθήκευσης της σκόνης και καθαρίστε τα φίλτρα.

Τα φίλτρα μπορούν να ξαναχρησιμοποιηθούν και θα πρέπει να καθαρίζονται τακτικά.

- ◆ Πατήστε το κουμπί απελευθέρωσης (2) και αφαιρέστε τον κάδο αποθήκευσης σκόνης (4) (εικ. I).
- ◆ Αδειάστε τον κάδο αποθήκευσης σκόνης.
- ◆ Πατήστε την ασφάλεια (22) και βγάλτε τη διάταξη συγκράτησης του φίλτρου (23) (εικ. J).
- ◆ Αφαιρέστε το φίλτρο (24) από τη διάταξη συγκράτησης του φίλτρου (εικ. K).
- ◆ Σκουπίστε τυχόν σκόνες από το φίλτρο.
- ◆ Πλύνετε το φίλτρο σε χλιαρή σαπουνάδα. Αν είναι απαραίτητο, μπορείτε να πλύνετε και τον κάδο και τη διάταξη συγκράτησής του. Μη βυθίζετε τη συσκευή σε νερό.
- ◆ Βεβαιωθείτε ότι ο κάδος αποθήκευσης της σκόνης, η διάταξη συγκράτησης του φίλτρου και το φίλτρο έχουν στεγνώσει τελείως.
- ◆ Αφαιρέστε το φίλτρο από τη διάταξη συγκράτησης του φίλτρου (εικ. L).
- ◆ Τοποθετήστε ξανά τον κάδο αποθήκευσης της σκόνης στη συσκευή. Βεβαιωθείτε ότι ο κάδος αποθήκευσης σκόνης έχει ασφαλίσει καλά στη θέση του (εικ. M).

Καθαρισμός του φίλτρου εξόδου (εικ. E)

- ◆ Ανοίξτε τη διάταξη συγκράτησης του φίλτρου εξόδου (17).
- ◆ Αφαιρέστε το φίλτρο από τη διάταξη συγκράτησης του φίλτρου.
- ◆ Πλύνετε και στεγνώστε το φίλτρο όπως περιγράφεται παραπάνω.

- ◆ Τοποθετήστε ξανά το φίλτρο και κλείστε τη διάταξη συγκράτησης του φίλτρου εξόδου.

Προειδοποίηση! Μη χρησιμοποιείτε ποτέ τη συσκευή χωρίς τα φίλτρα.

Η συλλογή της σκόνης θα είναι αποτελεσματική μόνο αν είναι καθαρά τα φίλτρα και αν είναι άδειος ο κάδος αποθήκευσης της σκόνης. Αν αρχίσουν να πέφτουν σκόνες έξω από τη συσκευή αφού τη θέσετε εκτός λειτουργίας, αυτό σημαίνει ότι ο κάδος αποθήκευσης της σκόνης έχει γεμίσει και ότι πρέπει να τον αδειάσετε.

Αντικατάσταση των φίλτρων

Τα φίλτρα πρέπει να αντικαθίστανται κάθε 6 έως 9 μήνες και οποτεδήποτε φθαρούν ή καταστραφούν. Φίλτρα αντικατάστασης διατίθενται από τον αντιπρόσωπο της Black & Decker (αρ. κατ. VHF70).

- ◆ Βγάλτε τα παλιά φίλτρα όπως περιγράφεται παραπάνω.
- ◆ Τοποθετήστε τα καινούρια φίλτρα όπως περιγράφεται παραπάνω.

Αποθήκευση (εικ. N)

- ◆ Τυλίξτε το καλώδιο ηλεκτρικού ρεύματος γύρω από τη συσκευή και αγκιστρώστε το βύσμα στο καλώδιο.
- ◆ Αποθηκεύστε τη συσκευή σε ξηρό χώρο.

Διάθεση εργαλείων και περιβάλλον



Ξεχωριστή συλλογή. Αυτό το προϊόν δεν πρέπει να απορριφθεί με συνηθισμένα σπιτικά απορρίμματα.

Εάν κάποια μέρα διαπιστώσετε ότι το προϊόν σας Black & Decker χρειάζεται αντικατάσταση ή δεν σας χρησιμεύει πλέον, μην το απορρίψετε με τα σπιτικά απορρίμματα. Κάντε αυτό το προϊόν διαθέσιμο για ξεχωριστή συλλογή.



Η ξεχωριστή συλλογή χρησιμοποιημένων προϊόντων και συσκευασιών επιτρέπει την ανακύκλωση υλικών. Η επανάχρηση ανακυκλωμένων υλικών βοηθάει την προστασία του περιβάλλον και μειώνει την ζήτηση για σπάνια υλικά.

Οι τοπικοί κανονισμοί μπορεί να παρέχουν ξεχωριστή συλλογή ηλεκτρικών προϊόντων από κατοικίες, δημοτικές τοποθεσίες απορριμμάτων ή από τον έμπορα όταν αγοράσατε το καινούργιο προϊόν.

Η Black & Decker δίνει τη δυνατότητα συλλογής και ανακύκλωσης των προϊόντων της που έχουν συμπληρώσει τη διάρκεια ζωής τους. Αν θέλετε να χρησιμοποιήσετε την εν λόγω υπηρεσία, επιστρέψτε το προϊόν σας σε οποιοδήποτε εξουσιοδοτημένο κέντρο επισκευών, όπου θα το παραλάβουν εκ μέρους σας.

Ενημερωθείτε για το πλησιέστερο κέντρο επισκευών της περιοχής σας, επικοινωνώντας με τα γραφεία της Black & Decker στη διεύθυνση που αναγράφεται στο εγχειρίδιο. Επίσης, για να πληροφορηθείτε τα εξουσιοδοτημένα κέντρα επισκευών της Black & Decker και τις λεπτομέρειες και τους αρμόδιους των υπηρεσιών που παρέχονται μετά την πώληση, μπορείτε ανατρέξτε στο Διαδίκτυο στη διεύθυνση:

www.2helpU.com

Δήλωση συμμόρφωσης με την Ευρωπαϊκή Κοινότητα

VH780

Η Black & Decker δηλώνει ότι τα προϊόντα αυτά συμμορφώνονται με:

98/37/EK, 89/336/EOK, 73/23/EOK, EN 55014, EN 60335, EN 61000

L_{pA} (πίεση ήχου) 66 dB(A)

L_{WA} (ακουστική ισχύς) 79 dB(A)

Χειροβραχιονική δόνηση 3,6 m/s²

Ο υπογεγραμμένος είναι υπεύθυνος για τη σύνταξη του τεχνικού αρχείου και κάνει την παρών δήλωση εκ μέρους της Black & Decker.

Kevin Hewitt

Διευθυντής Εξυπηρέτησης Πελατών
Spennymoor, County Durham DL16 6JG,

Αγγλία

1-8-2008

Εγγύηση

Η Black & Decker είναι σίγουρη για την ποιότητα των προϊόντων της και παρέχει σημαντική εγγύηση. Η παρούσα γραπτή εγγύηση αποτελεί πρόσθετο δικαίωμά σας και δεν ζημιώνει τα συνταγματικά σας δικαιώματα. Η εγγύηση ισχύει εντός της επικράτειας των Κρατών Μελών της Ευρωπαϊκής Ένωσης και της Ευρωπαϊκής Ζώνης Ελευθέρων Συναλλαγών.

Σε περίπτωση που κάποιο προϊόν της Black & Decker παρουσιάσει βλάβη εξαιτίας ελαττωματικών υλικών, ποιότητας εργασίας ή έλλειψης συμφωνίας με τις προδιαγραφές εντός 24 μηνών από την ημερομηνία αγοράς, η Black & Decker εγγυάται την αντικατάσταση των ελαττωματικών τμημάτων, την επισκευή προϊόντων που έχουν υποστεί εύλογη φθορά λόγω χρήσης ή την αντικατάσταση των προϊόντων προκειμένου να εξασφαλίσει την ελάχιστη ενόχληση στους πελάτες της, εκτός αν:

- ◆ Το προϊόν έχει χρησιμοποιηθεί σε εργασιακό, επαγγελματικό περιβάλλον ή αν έχει ενοικιαστεί
- ◆ Έχει γίνει εσφαλμένη χρήση του προϊόντος ή αν έχει παραμεληθεί
- ◆ Το προϊόν έχει υποστεί βλάβη από άλλα αντικείμενα, από ουσίες ή λόγω ατυχήματος
- ◆ Έχει γίνει προσπάθεια επισκευής από μη εξουσιοδοτημένα κέντρα επισκευών ή από προσωπικό που δεν ανήκει στο προσωπικό της Black & Decker

Για να ισχύσει η εγγύηση, πρέπει να υποβάλετε απόδειξη αγοράς στον πωλητή ή το εξουσιοδοτημένο κέντρο επισκευών. Ενημερωθείτε για το πλησιέστερο κέντρο επισκευών της περιοχής σας, επικοινωνώντας με τα γραφεία της Black & Decker στη διεύθυνση που αναγράφεται στο εγχειρίδιο. Επίσης, για να πληροφορηθείτε για τα εξουσιοδοτημένα κέντρα επισκευών της Black & Decker, τις λεπτομέρειες και τους αρμόδιους των υπηρεσιών που παρέχονται μετά την πώληση, μπορείτε να ανατρέξετε στο Διαδίκτυο στη διεύθυνση:

www.2helpU.com

Παρακαλούμε να επισκεφτείτε την ιστοσελίδα μας **www.blackanddecker.eu** για να καταχωρήσετε το νέο σας προϊόν Black & Decker και για να ενημερώνεστε για τα νέα προϊόντα και τις ειδικές προσφορές. Περισσότερες πληροφορίες σχετικά με τη μάρκα Black & Decker και τη σειρά προϊόντων μας θα βρείτε στη διεύθυνση **www.blackanddecker.eu**

België/Belgique	Black & Decker (Belgium) N.V. Nieuwlandlaan 7 I.Z. Aarschot B156 3200 Aarschot	Tel. 016 68 91 00 Fax 016 68 91 11
Danmark	Black & Decker Sluseholmen 2-4, 2450 København SV Internet: www.blackanddecker.dk	Tel. 70 20 15 10 Fax 70 22 49 10
Deutschland	Black & Decker GmbH Black & Decker Str. 40, D - 65510 Idstein	Tel. 06126/21 - 0 Fax 06126/21 29 80
Ελλάδα	Black & Decker (Ελλάς) A.E Στράβωνος 7 & Λεωφ. Βουλιαγμένης 159 166 74 Γλυφάδα - Αθήνα	Τηλ. 210 8981616 Φαξ 210 8983285 www.blackanddecker.eu
España	Black & Decker Ibérica, S.C.A. Parc de Negocis "Mas Blau" Edificio Muntadas, c/Bergadá, 1, Of. A6 08820 El Prat de Llobregat (Barcelona)	Tel. 934 797 400 Fax 934 797 419
France	Black & Decker (France) S.A.S. 5 allée des Hêtres B.P. 30084 69579 Limonest Cédex	Tel. 04 72 20 39 20 Fax 04 72 20 39 00
Helvetia	ROFO AG Gewerbezone Seeblick 3213 Kleinbödingen	Tel. 026-6749391 Fax 026-6749394
Italia	Black & Decker Italia SpA Viale Elvezia 2 20052 Monza (MI)	Tel. 039-23871 Fax 039-2387592/2387594 Numero verde 800-213935
Nederland	Black & Decker Benelux Joulehof 12, 4622 RG Bergen op Zoom	Tel. 0164 - 283000 Fax 0164 - 283100
Norge	Black & Decker (Norge) A/S Postboks 4814, Nydalen, 0422 Oslo Internet: www.blackanddecker.no	Tlf. 22 90 99 00 Fax 22 90 99 01
Österreich	Black & Decker Vertriebsges.m.b.H Oberlaaerstraße 246, A1100 Wien	Tel. 01 66116-0 Fax 01 66116-14
Portugal	Black & Decker Rua Egas Moniz 173 S. João do Estoril 2766-651 Estoril	Tel. 214667500 Fax 214667580
Suomi	Black & Decker Oy Keilasatama 3, 02150 Espoo Black & Decker Oy, Kägelhamnen 3, 02150 Esbo	Puh. 010 400 430 Faksi (09) 2510 7100 Tel. 010 400 430 Fax (09) 2510 7100
Sverige	Black & Decker AB Box 94, 431 22 Mölndal	Tel: 031-68 60 60 Fax 031-68 60 80
Türkiye	KALE Hırdavat ve Makina A.Ş. Defterdar Mah. Savaklar Cad. No:15 Edirnekapı / Eyüp / İstanbul 34050	Tel: 0212 533 52 55 Fax 0212 533 10 05
United Kingdom	Black & Decker 210 Bath Road Slough, Berkshire SL1 3YD	Tel. 01753 511234 Fax 01753 551155 Helpline 01753 574277
Middle East & Africa	Black & Decker (Overseas) A.G. PB 5420, Dubai, United Arab Emirates	Tel. +971 4 2826464 Fax +971 4 2826466

Dealer address
Händleradresse
Cachet du revendeur
Indirizzo del rivenditore
Adres van de dealer
Dirección del detallista
Morada do revendedor
Aterforsäljarens adress
Forhandlerens adresse
Forhandler adresse
Jälleenmyyjän osoite
Διεύθυνση αντιπροσώπου

Date of purchase
Kaufdatum
Date d'achat
Data d'acquisto
Aankoopdatum
Fecha de compra
Data de compra
Inköpsdatum
Inkjopsdato
Indkøbsdato
Ostöpäivä
Ημερομηνία αγοράς

◆ Name ◆ Name ◆ Nom ◆ Nome
◆ Naam ◆ Nombre ◆ Nome ◆ Namn
◆ Navn ◆ Nimi ◆ Nimi ◆ Ovonjo:

◆ Is this a gift? ◆ Ist dieses Gerät ein Geschenk?
◆ S'agit-il d'un cadeau? ◆ Si tratta di un regalo?
◆ Kreeg u de machine als cadeau? ◆ ¿Ha recibido usted esta herramienta como regalo? ◆ Recebeu esta ferramenta como presente? ◆ Är verktyget en gåva? ◆ Er verktyget en gave? ◆ Er verkøjet en gave? ◆ Onko kone lahja?
◆ To εργαλείο είναι δωρό? ◆ Yes ◆ Ja ◆ Oui ◆ Si ◆ Ja ◆ Si
◆ Sim ◆ Ja ◆ Ja ◆ Ja ◆ Ja ◆ Kyllä ◆ Nai
◆ No ◆ Nein ◆ Non ◆ Non ◆ No ◆ Nee
◆ Ei ◆ Oxi ◆ Nej ◆ Nei ◆ Nej ◆ Nei

◆ Address ◆ Adresse ◆ Adresse ◆ Indirizzo ◆ Adres
◆ Dirección ◆ Morada ◆ Address ◆ Adresse ◆ Adresse
◆ Osoite ◆ Διεύθυνση:

◆ Dealer address ◆ Händleradresse ◆ Cachet du revendeur
◆ Indirizzo del rivenditore ◆ Adres van de dealer
◆ Dirección del detallista ◆ Morada do revendedor
◆ Aterforsäljarens adress ◆ Forhandlerens adresse
◆ Forhandler adresse ◆ Jälleenmyyjän osoite
◆ Διεύθυνση αντιπροσώπου

◆ Town ◆ Ort ◆ Ville ◆ Città ◆ Plaats
◆ Ciudad ◆ Localidade ◆ Ort ◆ By
◆ Paikkakunta ◆ Πόλη:

◆ Is this your first purchase? ◆ Ist dieses Gerät ein Erstkauf? ◆ Est-ce un 1er achat? ◆ Questo prodotto è il suo primo acquisto? ◆ Is deze machine uw eerste aankoop? ◆ Esta ferramenta é a sua primeira compra? ◆ Är detta ditt första B&D-verktyg? ◆ Er dette ditt første B&D-verktyg? ◆ Er dette ditt første B&D-verktyg? ◆ Onko tämä ensimmäinen B&D-koneesi? ◆ Είναι το εργαλείο αυτό η πρώτη σας αγορά;

◆ Postal code ◆ Postleitzahl ◆ Code postal
◆ Codice postale ◆ Postcode
◆ Código ◆ Código postal ◆ Postnr.
◆ Postnr. ◆ Postnr. ◆ Postnummer
◆ Κωδικός

Cat. no.:

45

◆ Data protection act: Tick the box if you prefer not to receive further information. ◆ Bitte ankreuzen, falls Sie keine weiteren Informationen erhalten möchten. ◆ Si vous ne souhaitez pas recevoir d'informations, cochez cette case. ◆ Barrate la casella se non desiderate ricevere informazioni.
◆ A.u.b. dit vakje aankraken indien u geen informatie wenst te ontvangen. ◆ Señale en la casilla sino quiere recibir información. ◆ Por favor, assinale com uma cruz se não deseja receber informação. ◆ Vänligen kryssa för i rutan om Ni inte vill ha information. ◆ Venligst sæt kryds i ruden såfremt De ikke måtte ønske at modtage information.
◆ Merkikää rasti ruutuun, mikäli ette halua vastaanottaa informaatiota. ◆ Παράκαλέστε να σημειώσετε εάν δεν θέλετε να πάρετε πληροφορίες.

◆ Yes ◆ Ja ◆ Oui ◆ Si ◆ Ja ◆ Si
◆ Sim ◆ Ja ◆ Ja ◆ Ja ◆ Ja ◆ Kyllä ◆ Nai
◆ No ◆ Nein ◆ Non ◆ Non ◆ No ◆ Nee
◆ No ◆ Não ◆ Nej ◆ Nej ◆ Nei ◆ Nei
◆ Ei ◆ Oxi

◆ Yes ◆ Ja ◆ Oui ◆ Si ◆ Ja ◆ Si
◆ Sim ◆ Ja ◆ Ja ◆ Ja ◆ Ja ◆ Kyllä ◆ Nai
◆ No ◆ Nein ◆ Non ◆ Non ◆ No ◆ Nee
◆ Ei ◆ Oxi ◆ Nej ◆ Nei ◆ Nej ◆ Nei



- ◆ GUARANTEE CARD
- ◆ GARANTIEKAART
- ◆ GARANTI KORT
- ◆ GARANTIEKARTE
- ◆ TARJETA DE GARANTÍA
- ◆ GARANTI KORT
- ◆ CARTE DE GARANTIE
- ◆ CARTÃO DE GARANTIA
- ◆ TAKUKORTTI
- ◆ TAGLIANDO DI GARANZIA
- ◆ GARANTIBEVIS
- ◆ KAPTA EFTYHSHZ



English	Please complete this section immediately after the purchase of your tool and send it to Black & Decker in your country.	Português	Por favor, recorte esta parte, coloque-a num envelope selado e endereçado e envie-o logo após a compra do seu produto para o endereço da Black & Decker do seu país.
Deutsch	Bitte schneiden Sie diesen Abschnitt ab, stecken ihn in einen frankierten Umschlag und schicken ihn an die Black & Decker Adresse Ihres Landes.	Svenska	Var vänlig klipp ur denna del och sänd den i ett frankerat kuvert till Black & Deckers adress i Ditt land.
Français	Découpez cette partie et envoyez-la sous enveloppe timbrée à l'adresse de Black & Decker dans votre pays, ceci immédiatement après votre achat.	Norsk	Vennligst klipp ut denne delen umiddelbart etter du har pakket ut ditt produkt og legg det i en adressert konvolutt til Black & Decker (Norge) A/S.
Italiano	Per favore ritagliate questa parte, inseritela in una busta con francobollo e speditea subito dopo l'acquisto del prodotto all'indirizzo della Black & Decker nella vostra nazione.	Dansk	Venligst klip denne del ud og send frankeret til Black & Decker i dit land.
Nederlands	Knip dit gedeelte uit en zend het direct na aankoop in een gefrankeerde, geaddresseerde envelop naar het adres van Black & Decker in uw land.	Suomi	Leikkaa irti tämä osa, laita se kuoreen ja postitla kuori paikalliseen Black & Decker osoitteeseen.
Español	Después de haber comprado su herramienta envíe usted, por favor, esta tarjeta a la central de Black & Decker en su país.	Ελληνικά	Παράκαλύψτε αυτό το κομμάτι και ταχυδρομήστε το αμέσως μετά την αγορά του προϊόντος σας στην διεύθυνση της Black & Decker στην Ελλάδα.